



# ANTARIX®

*Una mano segura con una mínima inversión*



# CATÁLOGO DE PRODUCTOS 2022

MAQUINARIA ESPECIALIZADA





# www.antarix.com.mx

# NUESTRA WEB

• MAQUINÁRIA

• ACCESORIOS

• INFORMACIÓN

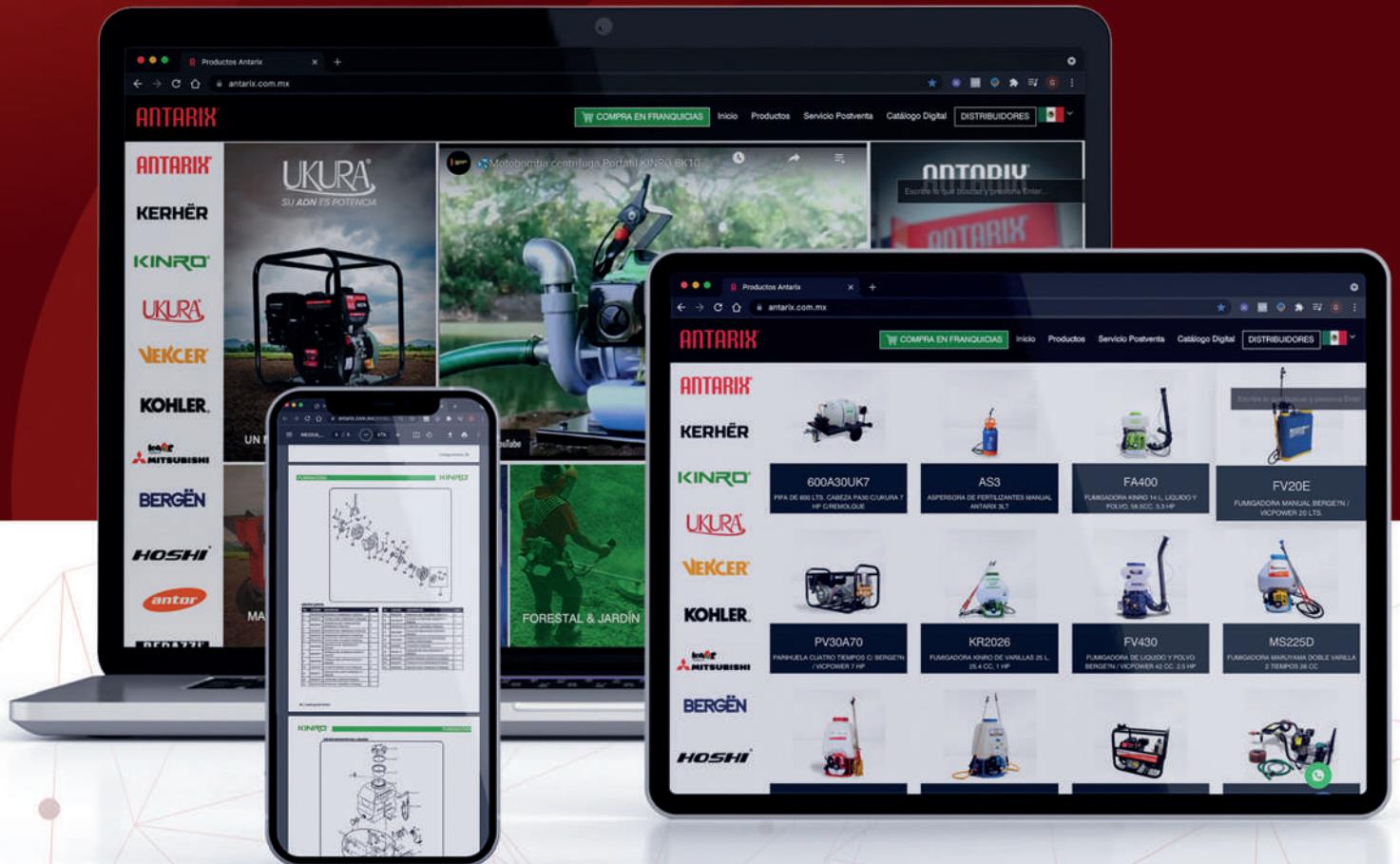

ESCANEA ESTE CODIGO QR  
PARA VISITAR NUESTRA WEB



## ACCESO

- CATÁLOGO DIGITAL
- FICHAS TÉCNICAS
- MANUAL DE USUARIO
- DESPIECE DE PARTES
- MATERIAL AUDIOVISUAL
- CHAT DE ASISTENCIA



# PRESENTACIÓN

Estimados distribuidores, franquiciatarios y amigos:

Gracias por unirte al éxito, **tenemos la franquicia o alianza comercial que te conviene, nuestros productos profesionales son de calidad, por eso sus modelos son sostenidos y continuados por años**, de ello se deriva que podamos ofrecerles **despieces y stock de refacciones de la misma gran calidad**, algo que forma parte y distingue al segmento los verdaderos equipos profesionales.

Además contamos con una línea para el segmento donde se compite por precio, concentrada en una marca que está bien identificada en el presente catálogo que ponemos a tu disposición.

Destacamos a ustedes la **especialización en bombas diesel y en soldadoras inversoras de uso industrial**, con tecnología de vanguardia que pocos pueden copiar o tener, como las trivoltaje o las mig de doble Pulso de KERHER.

En **Antarix te ofrecemos una mano segura y lealtad para hacer negocios**, consulte nuestra ofertas en la página web **www.antarix.com.mx**.

Para realizar sus pagos les proporcionamos los siguientes números de cuenta referenciados:

HSBC	CLAVE DE SERVICIO 6545 (Ficha Rap)	CLABE INTERBANCARIA 021180550300065453
BBVA	CONVENIO CIE 1693646	CLABE INTERBANCARIA 012914002016936460
BANAMEX	CTA 239449 SUC 7008	CLABE INTERBANCARIA 002905700802394498

**En todas las cuentas es indispensable que solicite su número de referencia a nuestro Departamento de Crédito y Cobranza**, al teléfono (229) 201 21 00 ext. 220, 221 y 223.

Si realiza su depósito vía transferencia electrónica en el Banco Citibanamex o de otro banco distinto a los aquí mencionados no podrán ser identificados ya que carecen de referencia. En este caso favor de enviar su comprobante de depósito al Departamento de Crédito y Cobranza a los correos: cobranza@antarix.com.mx ó cobranza1@antarix.com.mx para agilizar la aplicación de su pago.

Atentamente:

**Antarix IP S. de R. L. de C. V.**



# POLÍTICA DE VENTAS

Este catálogo de productos no incluye precios, su asesor de ventas le hará llegar los Precios de Lista y le informará los nuevos descuentos.

Para su mayor satisfacción envíe sus pedidos en el Formato de Compra "S2" o en el cuerpo del correo con códigos y cantidades, por cualquiera de los siguientes medios según el estado donde radique:

ASESOR DE VENTAS			CORPORATIVO		
Estado	Correo Electronico	Celular (llamadas o Whatsapp):	Atención a clientes en el corporativo:	Celular atención a clientes (llamadas o Whatsapp)	Extensión del teléfono (229) 201 21 00
Ciudad de México	capital@antarix.com.mx	(222) 1152471	ventas2@antarix.com.mx	(229) 2445096	202
Puebla, Tlaxcala	mpuebla@antarix.com.mx	(222) 1152471	ventas2@antarix.com.mx	(229) 2445096	202
Oaxaca, Nte. de Veracruz.	oaxaca@antarix.com.mx	(229) 1137497	ventas2@antarix.com.mx	(229) 2445096	202
Sur de Veracruz, Chiapas	sureste@antarix.com.mx	(229) 1521461	Ventas3@antarix.com.mx	(229) 1520804	203
Yucatán, Campeche, Quintana Roo	peninsula@antarix.com.mx	(229) 2137954	Ventas3@antarix.com.mx	(229) 1520804	203
Tabasco	tabasco@antarix.com.mx	(229) 120 9936	Ventas3@antarix.com.mx	(229) 1520804	203
Sonora, Sinaloa, Baja California.	pacifico@antarix.com.mx	(229) 7798727	ventas4@antarix.com.mx	(229) 9589657	204
Nvo. León, Nte. De Tamaulipas, Coahuila	noreste@antarix.com.mx	(229) 1493617	ventas4@antarix.com.mx	(229) 9589657	204
Nte. de Veracruz, Sur de Tamaulipas, San Luis Potosi	huasteca@antarix.com.mx	(229) 1493617	ventas4@antarix.com.mx	(229) 9589657	204
Michoacán, Edo. de México.	centro@antarix.com.mx	(229) 1199765	ventas4@antarix.com.mx	(229) 9589657	204
Jalisco, Colima, Nayarit.	occidente@antarix.com.mx	(229) 2659640	ventas5@antarix.com.mx	(229) 7795995	205
Chihuahua, Durango, Aguascalientes, Zacatecas.	norte@antarix.com.mx	(229) 1522542	ventas5@antarix.com.mx	(229) 7795995	205
Querétaro, Hidalgo, Guanajuato.	bajio@antarix.com.mx	(229) 9294512	ventas5@antarix.com.mx	(229) 7795995	205
Guerrero, Morelos.	sur@antarix.com.mx	(229) 2137950	ventas5@antarix.com.mx	(229) 7795995	205
Gerencia de Ventas		(229) 1395848	gventas@antarix.com.mx		200



# KINRO®

LOS PROFESIONALES LA RECONOCEN







PK4520



PK6521



MODELO	MOTOR	HP	CORTE	RUEDAS	BOLSA	ELEVADORES	PESO
PK4520	KINRO®	4	20"	Ambas de 7"	NO	5 posiciones	26 Kg
PK6521	UKURA®	7	21"	Trasera 11" y Delantera 8"	SI	7 posiciones	36 Kg





MK557  
MAGNUM

MODELO	CC	HP	KW	DEPÓSITO DE COMBUSTIBLE	BARRA	PASO	PESO
MK55720	57 cm <sup>3</sup>	3.1	2.3	0.6 L	20"	.325	9.5 Kg
MK55722	57 cm <sup>3</sup>	3.1	2.3	0.6 L	22"	.325	9.5 Kg

MOTOSIERRA TELESCÓPICA

> *PODA DE ALTURA*

• CORTE SIN ESFUERZO DESDE EL SUELO PARA RAMAS ALTAS



MODELO	CC	HP	KW	DEPÓSITO DE COMBUSTIBLE	BARRA	PASO	ALTURA MÁXIMA	PESO
MK260T	26 cm <sup>3</sup>	1	0.75	0.65 L	12"	3/8 LP	2.25 a 4.95 m	8 Kg



> PARA LÍQUIDOS



INCLUYE 2 VARILLAS.  
3 JUEGOS DE  
BOQUILLAS



KR2026

BOMBA DE BRONCE  
CON PISTONES DE  
RECUBRIMIENTO  
CERAMICO



KR2027

MODELO	CC	HP	PRESIÓN	LPM	TANQUE	PESO
KR2026	25.4	1	15 - 25 BAR 217 - 362 PSI	8	25 L	10 Kg
KR2027	25.4	1	15 - 25 BAR 217 - 362 PSI	8	25 L	10 Kg

## ASPERSORA FUMIGADORA > 4 Tiempos

> PARA LÍQUIDOS

MODELO	CC	HP	PRESIÓN	LPM	TANQUE	PESO
KR274T	25	1	15 - 25 BAR 217 - 362 PSI	8	25 L	13 Kg



INCLUYE 2 VARILLAS.  
3 JUEGOS DE  
BOQUILLAS



KR274T





## ASPERSORA FUMIGADORA >

• UTILIZADAS PARA LA AGRICULTURA.



KN1416EL

MODELO	VOLTS ENTRADA	POTENCIA	TAMAÑO DE PARTÍCULA	LPH	ALCANCE	TANQUE	PESO
KN1416EL	110 V / 60 Hz	1,400 W	0 - 50 µm (Ajustable)	45	6 M	16 L	4.6 Kg

## ASPERSORA FUMIGADORA ELÉCTRICAS > Sólo Líquidos

> UTILIZADAS PARA LA FUMIGACIÓN EN LA AGRICULTURA

• CONTROL DE PLAGAS • ESTERILIZACIÓN Y APLICACIONES DE PROTECCIÓN DEL MEDIO AMBIENTE EN LUGARES PÚBLICOS. • IDEAL PARA INVERNADEROS.



KR1020EL



INCLUYE



KR2025EL



INCLUYE

BATERIA DE LITIO

MODELO	VOLTS ENTRADA	VOLTS SALIDA	AMP	LPM	PRESIÓN	TANQUE	PESO
KR1020EL	AC 110 V	DC 12V	10	1.8	21 - 87 PSI	20 L	8.8 Kg
KR2025EL	AC 110 V	DC 12V	12	1.8	36 -145 PSI	25 L	11 Kg

## ASPERSORA FUMIGADORA > Polvos y Líquidos

• PARA REALIZAR TRABAJOS DE PULVERIZACIÓN EN HUERTOS O EN GRANDES CAMPOS, PARA ELIMINAR POSIBLES PLAGAS EN PLANTAS Y ÁRBOLES.

MODELO	CC	HP	KW	DEPÓSITO	PESO
FA400	56.5 cm <sup>3</sup>	3.3	2.52	14 L	12 Kg
KR3014	41.5 cm <sup>3</sup>	2.5	1.8	14 L	13 Kg



**FA400**  
INCLUYE: BOMBA AUXILIAR DE PRESIÓN REVESTIDA DE CROMO Y DISPOSITIVO DE POLVO INTEGRADO CON 3 REJILLAS DEFLECTORAS.



**KR3014**  
CON DISPOSITIVO PARA POLVOS.



## SOPLADORA | ASPIRADORA | TRITURADORA > 2 Tiempos

MODELO	CC	HP	KW	CAP. TANQUE	CAP. BOLSA	VOL. AIRE	PESO
SK260	26	1.0	0.75	0.5 L	0.04 m <sup>3</sup>	0.17 m <sup>3</sup> /s	5 Kg
SK370M	33	1.5	0.9	0.85 L	—	0.2 m <sup>3</sup> /s	5.4 Kg



**SK260**  
SOPLADORA, ASPIRADORA Y TRITURADORA



**SK370M**  
SOPLADORA DE MOCHILA



## CORTASETOS > 2 Tiempos

- 33 NAVAJAS DOBLES DE 2 CM CADA UNA
- ENCENDIDO MANUAL
- LONGITUD DE CORTE 60 CM

MODELO	CC	HP	KW	PESO
CK260	26	1.0	0.75	8 Kg



**CK260**

## TALADRO > 2 Tiempos

- IDEAL PARA COMBATIR EFECTIVAMENTE LAS PLAGAS EN LOS ÁRBOLES CON INYECCIONES AL TRONCO Y PARA TRABAJOS EN CAMPO COMO LA CONSTRUCCION DE CERCAS O CORRALES.

MODELO	CC	HP	KW	RPM	BROCA	PESO
TK250	23 cm <sup>3</sup>	2.5	0.6	7000	2 a 13 mm	4.1 Kg



**TK250**

INCLUYE BARRENO DE 3/8" DE 10 X 140 MM



# MOTOPERFORADORA > 2 Tiempos



MODELO	CC	HP	KW	DIÁMETRO BARRENO	PROFUNDIDAD	PESO
MPK550	53 cm <sup>3</sup>	2.5	1.8	20 cm	55 cm	21 Kg



BARRENO DE 10 CM DE DIAMETRO OPCIONAL



MPK550  
INCLUYE: BARRENO DE 20 CM DE DIAMETRO



## ACCESORIOS > Fumigadoras

> Boquillas y lanzas • PARA FUMIGADORAS DE MOTOR • KAAZ • KINRO • MARUYAMA • HOSHI Y OTRAS MARCAS.



SN500504



SN400503



S011312



S011312A



S011303



SN-824



SH07



SCN01



S011302



S011316



S011314



KL2007

MODELO	DESCRIPCIÓN
427059	Boquilla YAMAHO goteo mínimo rosca fina para fumigadoras japonesas, incluye adaptador para otras marcas
427058	Boquilla YAMAHO para objetivos específicos rosca fina para fumigadoras japonesas, incluye adaptador para otras marcas
427056	Boquilla YAMAHO de dos salidas
SN-824	Boquilla de dos salidas
SH07	Boquilla 1 salida tipo sombrilla
SCN01	Boquilla de 1 salida con posicionador
S011314	Boquilla de cinco salidas
S011302	Boquilla metálica de una salida
S011316	Repuesto para boquilla de una salida
S011303	Adaptador cinco salidas
SN500505	Varilla de cinco chorros 67 cm
SN500504	Varilla de cuatro chorros 66.5 cm
SN400503	Varilla de tres chorros 60 cm
S011312	Varilla de dos salidas
S011312A	Adaptador doble salida corta
KL2007	Kit de lanza completa
KR20088	Varilla de lanza para KR2026



> 2 TIEMPOS AUTOCEBANTES

> 2 TIEMPOS CENTRIFUGA

MODELO	CC	HP	KW	SUCC	DESC	ALTURA	LPM	PESO
BK1060	63	3	2.2	1½"	1½"	38 M	296	13 Kg

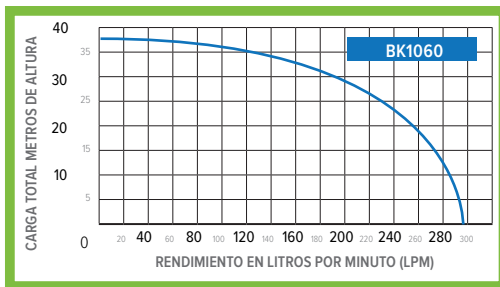

BK1060



# DES MA LE ZA DO RAS

**KINRO**<sup>®</sup>

LOS PROFESIONALES LA RECONOCEN





MODELO	CC	HP	KW	DEPÓSITO	DIAM. TUBO	PESO
DK260	26	1.0	0.75	0.65 L	26 mm	6 Kg



DK260

MODELO	CC	HP	KW	DEPÓSITO	DIAM. TUBO	PESO
DK270	26	1.0	0.75	0.65 L	26 mm	6 Kg



DK270

MODELO	CC	HP	KW	DEPÓSITO	DIAM. TUBO	PESO
DK270D	26	1.0	0.75	0.65 L	26 mm	6 Kg



DK270D



## DESMALZADORAS › Uso Profesional

MODELO	CC	HP	KW	DEPÓSITO	DIAM. TUBO	PESO
DK370	33.5	1.7	1.2	1.3 L	28 mm	8 Kg



MODELO	CC	HP	KW	DEPÓSITO	DIAM. TUBO	PESO
DK450	45	2.0	1.6	1.3 L	28 mm	8 Kg



MODELO	CC	HP	KW	DEPÓSITO	DIAM. TUBO	PESO
DK550	53	2.5	1.8	1.3 L	28 mm	8 Kg

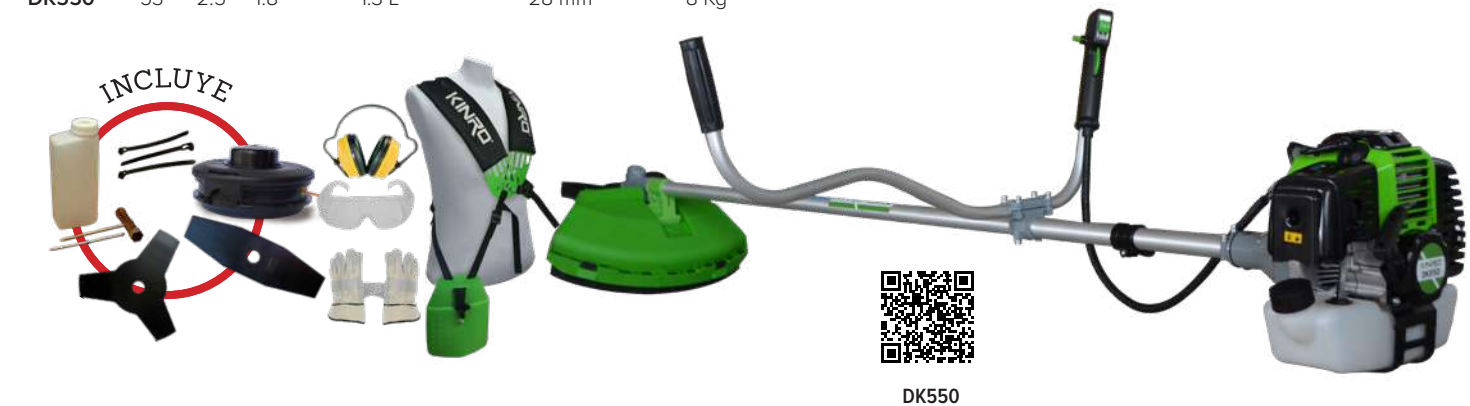

> CON SISTEMA ANTIVIBRACIÓN

MODELO	CC	HP	KW	DEPÓSITO	DIAM. TUBO	PESO
DK571	51	2.3	1.7	1.3 L	28 mm	8 Kg



INCLUYE



DK571

MODELO	CC	HP	KW	DEPÓSITO	DIAM. TUBO	PESO
DK650	63	3	2.2	1.3 L	28 mm	8 Kg



INCLUYE



DK650

## DESMALZADORA DE MOCHILA > Uso Profesional



DK550MS



INCLUYE



MODELO	CC	HP	KW	DEPÓSITO	DIAM. TUBO	PESO
DK550MS	53 cm <sup>3</sup>	2.5	1.8	1.3 L	26 mm	11 Kg



## ACCESORIOS > CUCHILLAS



MA26222



7403251



5001013

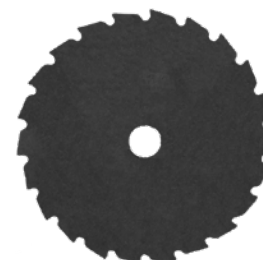

4095666R

MODELO	DESCRIPCIÓN	DIAM. CORTE	DIAM. INT.
7402301	CUCHILLA DE 2 PICOS 10" P/KINRO DK260/DK270/DK270D/DK370/DK450/DK550/DK571/DK670/DK550MS TRUPER DES-330/DES-430 /DES-520	10"	1" / 25.4mm
5001003	CUCHILLA DE 2 PICOS 12" P/KINRO DK370/DK450/DK550/DK571/DK670/DK550MS TRUPER DES-330 /DES-430 / DES-520/ DES-63	12"	1" / 25.4mm
MA26222	CUCHILLA DE 3 PICOS 10" P/KINRO DK370/DK450/DK550/DK571/DK670/DK550MS TRUPER DES-330/DES-430 /DES-520	10"	1" / 25.4mm
7403251	CUCHILLA DE 3 PICOS 10" P/KINRO DK370/DK450/DK550/DK571/DK670/DK550MS TRUPER DES-330/DES-430 /DES-520	10"	1" / 25.4mm
7403301	CUCHILLA DE 3 PICOS 12" P/KINRO DK370/DK450/DK550/DK571/DK670/DK550MS TRUPER DES-430/DES-520 / DES 63	12"	1" / 25.4mm
4095563A	CUCHILLA DE 4 PICOS 10" P/KINRO DK370/DK450/DK550/DK571/DK670/DK550MS TRUPER DES-330/DES-430/DES-520	10"	1" / 25.4mm
4095666R	DISCO DE SIERRA 22D 8" P/KINRO DK370/DK450/DK550/DK571/DK670/DK550MS TRUPER DES-330/DES-430 / DES-520	8"	1" / 25.4mm
5001013	DISCO DE SIERRA 60D 9" P/KINRO DK370/DK450/DK550/DK571/DK670/DK550MS TRUPER DES-330/DES-430 /DES-520	9"	1" / 25.4mm

## ACCESORIOS > CABEZAL

MODELO	DESCRIPCIÓN
MA26290	CABEZAL HEMBRA TAP-N-GO C/HILO DE 2.4MM P/KINRO DK260/DK270/DK270D/DK370/DK450/DK550/DK571/DK670/ DK550MS
5090912	CABEZAL HEMBRA MULTILINEA UNIVERAL C/HILO DE 3MM P/KINRO DK260/DK270/DK270D/DK370/DK450/DK550/DK571/ DK670/
5090903	CABEZAL HEMBRA MULTILINEA UNIVERAL C/HILO DE 3MM P/KINRO DK260/DK270/DK270D/DK370/DK450/DK550/DK571/ DK670/
50709011	CABEZAL UNIVERSAL TAP-N-GO C/HILO 2.4MM P/KINRO DK260/DK270/DK270D/DK370/DK450/DK550/DK571/DK670/ DK550MS
61130055	C CABEZAL HEMBRA TAP-N-GO FÁCIL RECARGA C/HILO 2.4MM P/KINRO DK260/DK270/DK270D/DK370/DK450/DK550/DK571/
63019007B	CABEZAL HEMBRA TAP-N-GO C/HILO 2.4MM P/KINRO DK260/DK270/DK270D/DK370/DK450/DK550/DK571/DK670/ DK550MS
63019017	CABEZAL HEMBRA TAP-N-GO FÁCIL RECARGA C/HILO 3MM P/KINRO DK260/DK270/DK270D/DK370/DK450/DK550/DK571/ DK670/



63019007B



61130055

### ROLLOS DE HILOS DE NYLON >

### ROLLOS DE HILOS DE NYLON >



B27360



RB2488

MODELO	DESCRIPCIÓN
B24258	BOBINA DE HILO 2,4 MM, .095", DE 258 MTS. 3LBS/1.3KG
B27215	BOBINA DE HILO 2,7 MM, .105", DE 212 MTS. 3LBS/1.3KG
B33138	BOBINA DE HILO 3.0 MM, .120" DE 166 MTS. 3LBS/1.3KG
B27360	BOBINA DE HILO 3.3 MM, .130" DE 138 MTS. 3LBS/1.3KG

MODELO	DESCRIPCIÓN
RB2488	ROLLO DE NYLON 88 MTS. 2.4 MM. .095"
RB2772	ROLLO DE NYLON 72 MTS. 2.7 MM. .105"
RB3058	ROLLO DE NYLON 56 MTS, 3.0 MM. .120"
RB3346	ROLLO DE NYLON 46 MTS, 3.3 MM. .130"

## ACCESORIOS > ARNES



30HB20904



MA26248



DK470268



5150903

MODELO	DESCRIPCIÓN
30HB20904	ARNES COMPLETO CON BROCHE DE EMERGENCIA PARA TODAS LAS MARCAS DE DESMALEZADORAS
MA26248	ARNES COMPLETO DK260/DK270/DK270D/DK370/DK450/DK550/DK571/DK670/ DK550MS
DK470268	CINTURON DE PORTE DK260/DK270/DK270D/DK370/DK450/DK550/DK571/DK670/ DK550MS
5150903	ARNES UNIVERSAL PARA TODAS LAS MARCAS DE DESMALEZADORAS

## ACCESORIOS > PROTECCIÓN

MODELO	DESCRIPCIÓN
1108025	INYECTOR DE GRASA
5120913	LENTE PROTECTORES DE PLASTICO
5150507	OJILLO CIRCULAR
5017901	OJILLO RECTANGULAR
5120914	PROTECTORES DE OÍDOS
5120912	VISERA PROFESIONAL



5120913



5120914



5120912



# ANTARIX<sup>®</sup>

## EQUIPOS DE RIEGO AGRÍCOLA A DIÉSEL

**Durabilidad**  
**+ Rendimiento**  
**Presión**



MOTOBOMBA DIÉSEL

**4LD8202KD22**

MOTOBOMBA CENTRÍFUGA ANTARIX DE 4"X4" CON MOTOR DIÉSEL DE 22 HP



•EXCELENTE ABASTECIMIENTO DE AGUA  
ARRANQUE ELÉCTRICO, NO INCLUYEN BATERÍA.

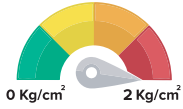

A Válvula Abierta  
**1877**  
Litros x Minuto

MODELO	COMBUSTIBLE	HP	TAZONES	SUCC/DESC	ALTURA	LPM	PESO
4TZ30LD4	DIÉSEL	30	2	4" - 4"	55 m	1,877	490 Kg
4TZ45LD3	DIÉSEL	45	5	4" - 3"	100 m	1,617	720 Kg

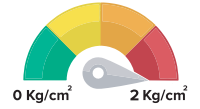
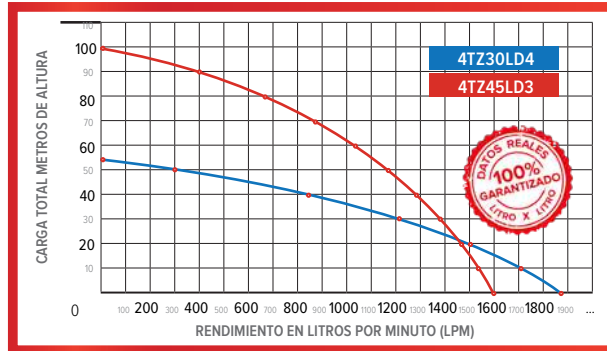

A Válvula Abierta  
**1617**  
Litros x Minuto

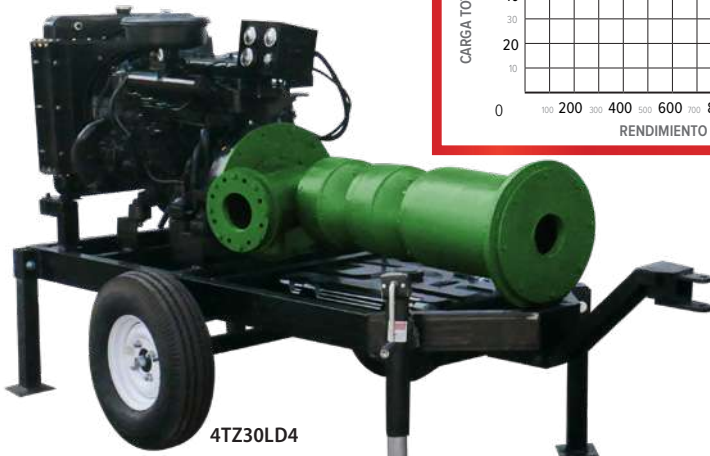

4TZ30LD4

ENFRIADO POR AGUA MEDIANTE RADIADOR  
INCLUYE TANQUE DE COMBUSTIBLE DE 20L  
REMOLQUE PARA ARRASTRE



4TZ45LD3

ENFRIADO POR AGUA MEDIANTE RADIADOR  
INCLUYE TANQUE DE COMBUSTIBLE DE 20L  
REMOLQUE PARA ARRASTRE

## MOTOBOMBAS DE RIEGO AGRÍCOLA > Alta Presión

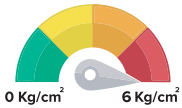

A Válvula Abierta  
**6818**  
Litros x Minuto

MODELO	COMBUSTIBLE	HP	SUCC/DESC	ALTURA	LPM	PESO
MCD6UK35	DIÉSEL	35	6" - 6"	0 - 30 M	5,128 - 0	490 Kg
6LD50UK6	DIÉSEL	50	6" - 6"	0 - 50 M	6,818 - 0	490 Kg



6LD50UK6

ENFRIADO POR AGUA MEDIANTE RADIADOR.  
FABRICADA CON ACOPLE DIRECTO  
REMOLQUE PARA ARRASTRE.

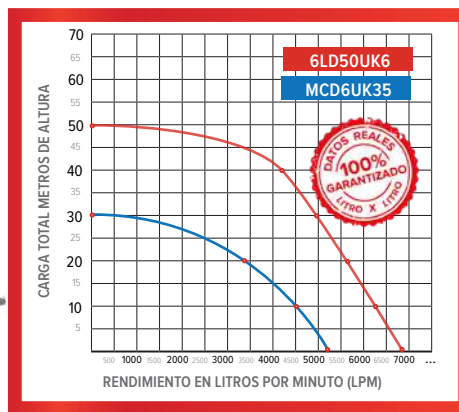

MCD6UK35

ENFRIADO POR EVAPORACIÓN DE AGUA Y  
SISTEMA AUXILIAR REMOLQUE PARA ARRASTRE.

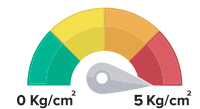

A Válvula Abierta  
**5128**  
Litros x Minuto



## MOTOBOMBAS DE RIEGO AGRÍCOLA > Alta Presión

> **CENTRÍFUGAS CON MOTOR A DIÉSEL UKURA®**

• EXCELENTE ABASTECIMIENTO DE AGUA POR GOTEO Y POR ASPERSIÓN, EQUIPAMIENTO AGROPECUARIO Y CUALQUIER SUMINISTRO DE AGUA. ARRANQUE ELÉCTRICO, NO INCLUYEN BATERÍA.

MODELO	COMBUSTIBLE	HP	SUCC/DESC	ALTURA	LPM	PESO
4LD12KD4	DIÉSEL	12	4" - 4"	0 - 60 m	1,307 - 0	130 Kg

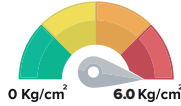
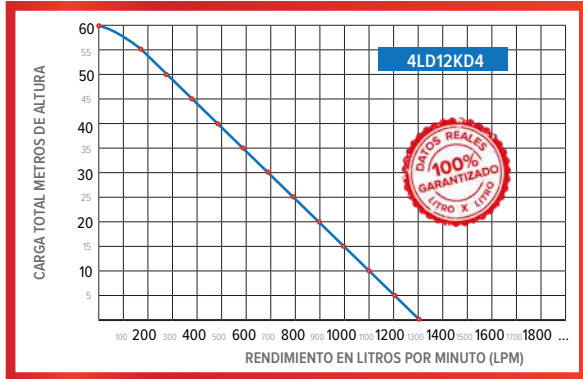

A Válvula Abierta  
**1307**  
Litros x Minuto



**4LD12KD4**

INCLUYE TANQUE DE COMBUSTIBLE DE 20L  
LA BASE NO ES REMOLQUE  
ES SOLO PARA MOVERLA DE LUGAR



MODELO	COMBUSTIBLE	HP	SUCC/DESC	ALTURA	LPM	PESO
MCD4UK23	DIÉSEL	23	4" - 2"	0 - 70 m	1,724 - 0	330 Kg
4LD8202KD22	DIÉSEL	22	4" - 4"	0 - 80 m	2,016 - 0	370 Kg

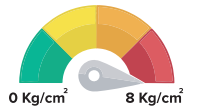
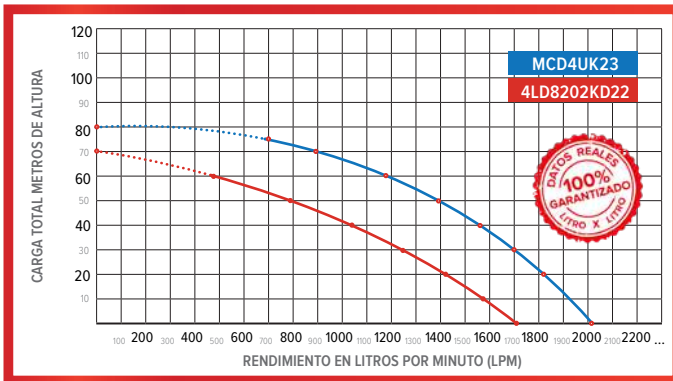

A Válvula Abierta  
**2016**  
Litros x Minuto



**4LD8202KD22**

ENFRIADO POR AGUA MEDIANTE RADIADOR.  
INCLUYE TANQUE DE COMBUSTIBLE DE 20L  
REMOLQUE PARA ARRASTRE.

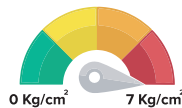
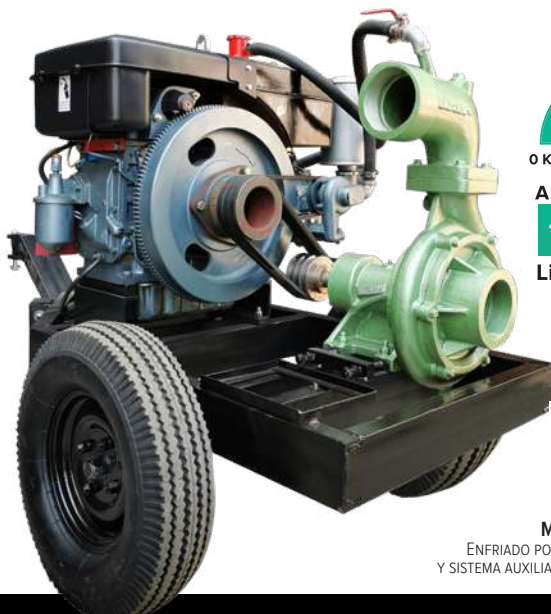

A Válvula Abierta  
**1724**  
Litros x Minuto



**MCD4UK23**

ENFRIADO POR EVAPORACIÓN DE AGUA  
Y SISTEMA AUXILIAR REMOLQUE PARA ARRASTRE.



> **CENTRÍFUGAS CON MOTOR A DIÉSEL UKURA®**

• EXCELENTE ABASTECIMIENTO DE AGUA POR GOTEO Y POR ASPERSIÓN, EQUIPAMIENTO AGROPECUARIO Y CUALQUIER SUMINISTRO DE AGUA. ARRANQUE ELÉCTRICO, NO INCLUYEN BATERÍA.

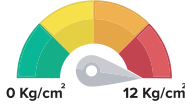

A Válvula Abierta  
**1655**  
Litros x Minuto

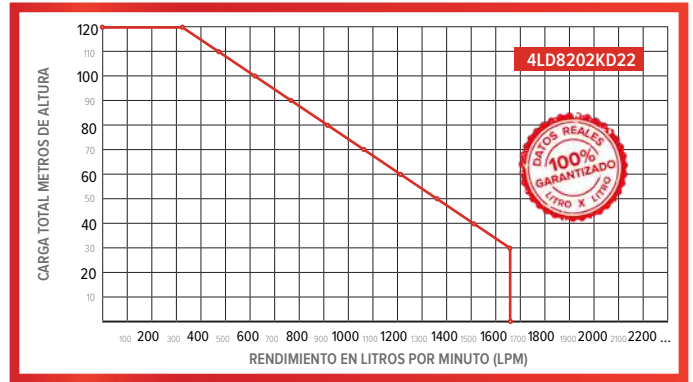

**4LD22UK2**

ENFRÍADO POR AGUA MEDIANTE RADIADOR.

FABRICADA CON ACOUPLE DIRECTO CON ESTOPERO E HILO GRAFITADO. REMOLQUE PARA ARRASTRE.



MODELO	COMBUSTIBLE	HP	SUCC/DESC	ALTURA	LPM	PESO
4LD30UK4	DIÉSEL	30	4" - 4"	120 m	2,090 - 0	400 Kg
4LD50UK4	DIÉSEL	50	4" - 4"	140 m	2,090 - 0	440 Kg

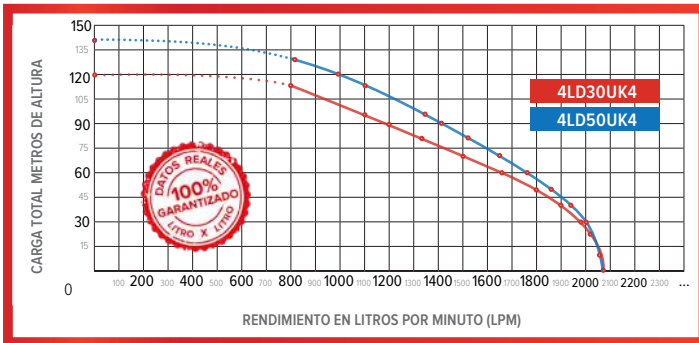

ENFRÍADO POR AGUA MEDIANTE RADIADOR.  
FABRICADA CON ACOUPLE DIRECTO  
REMOLQUE PARA ARRASTRE.

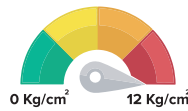

A Válvula Abierta  
**2090**  
Litros x Minuto



**4LD30UK4**



# MOTOBOMBAS DE RIEGO AGRÍCOLA > Especiales

> PARA LODOS (LÍNEA TRASH TR) UKURA®

- CON MOTOR A GASOLINA • ROBUSTA Y FÁCIL DE MANIOBRAR
- IDEAL PARA LODOS, AGUAS TURBIAS Y ARENOSAS



MODELO	MOTOR	COMBUSTIBLE	HP	SUCC/DESC	ALTURA	LPM	PESO
MLTR3UK7	UKURA®	GASOLINA	7	3" - 3"	0 - 26	1,300	46 Kg



MLTR3UK7

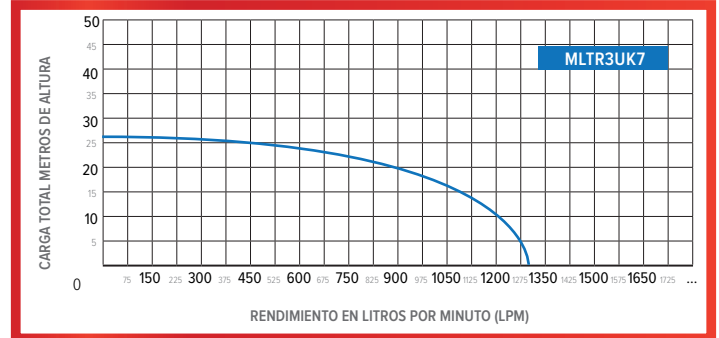

> TRAGASÓLIDOS UKURA®

- CON MOTOR A GASOLINA • IDEAL PARA LODOS, AGUAS TURBIAS Y ARENOSAS
- ROBUSTA Y FÁCIL DE MANIOBRAR.

MODELO	MOTOR	COMBUSTIBLE	HP	SUCC/DESC	ALTURA	LPM	PESO
MLTX3UK10	UKURA®	GASOLINA	10	3" - 3"	0 - 28	1,300	97 Kg
MLTX4UK15	UKURA®	GASOLINA	15	4" - 4"	0 - 32	1,700	121 Kg

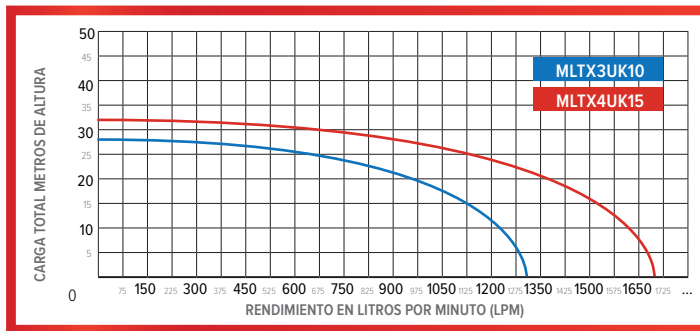

MLTX3UK10

> PARA QUÍMICOS AUTOCEBANTE



MODELO	MOTOR	COMBUSTIBLE	HP	SUCC/DESC	ALTURA	LPM	PESO
MQ1UK2	UKURA®	GASOLINA	2.5	1" - 1"	0 - 15 M	120	16.7 Kg
MQ2UK7	UKURA®	GASOLINA	7	2" - 2"	0 - 23 M	502	29 Kg



MQ1UK2

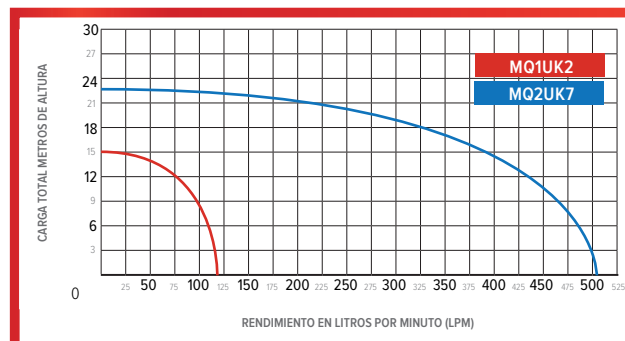

MQ2UK7



### > AUTOCEBANTE CON MOTOR A GASOLINA

• INCLUYE JUEGO DE CONEXIONES.

MODELO	MOTOR	COMBUSTIBLE	HP	SUCC/DESC	ALTURA	LPM	PESO
MAP2UK7	UKURA®	GASOLINA	7	2" - 2"	0 - 50 M	500 - 50	33 Kg
MAPLX2K6	KOHLER®	GASOLINA	6.5	2" - 2"	0 - 80 M	450 - 30	34 Kg
MAPLX2UK7	UKURA®	GASOLINA	7	2" - 2"	0 - 80 M	450 - 30	34 Kg

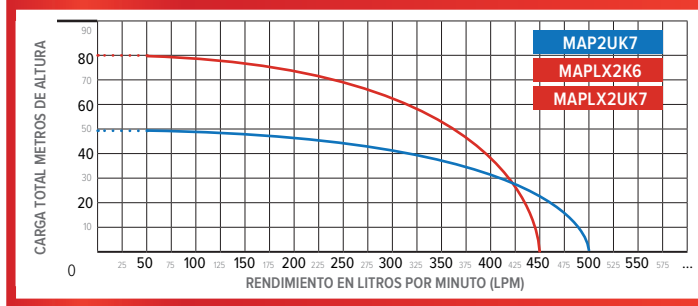

MAP2UK7

### > CENTRÍFUGAS CON MOTOR A GASOLINA O DIÉSEL

• MC2UK20 NO INCLUYE BATERÍA  
• EL MODELO UK20 INCLUYE TANQUE DE COMBUSTIBLE.

MODELO	MOTOR	COMBUSTIBLE	HP	ARRANQUE	SUCC/DESC	ALTURA	LPM	PESO
MC2K14	KOHLER®	GASOLINA	14	MANUAL	2" - 2"	0 - 100	643 - 0	71 Kg
MC2UK15	UKURA®	GASOLINA	15	MANUAL	2" - 2"	0 - 100	643 - 0	71 Kg
MC2UK20	UKURA®	GASOLINA	20	ELÉCTRICO	2" - 2"	0 - 120	730 - 0	107 Kg

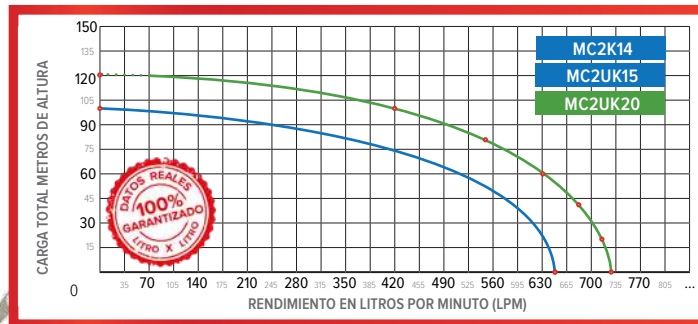

MC2UK20



MC2UK15







## MOTOBOMBAS DE RIEGO AGRÍCOLA > Alta Presión

### > CENTRÍFUGAS CON MOTOR A GASOLINA

MODELO	MOTOR	COMBUSTIBLE	HP	SUCC/DESC	ALTURA	LPM	PESO
MAPX2K9	KOHLER®	GASOLINA	9.5	2" - 2"	0 - 95 M	600 - 0	65 Kg
MAPX2UK10	UKURA®	GASOLINA	10	2" - 2"	0 - 95 M	600 - 0	75 Kg
MAPX2K14	KOHLER®	GASOLINA	14	2" - 2"	0 - 105 M	690 - 0	70 Kg
MAPX2UK15	UKURA®	GASOLINA	15	2" - 2"	0 - 105 M	690 - 0	75 Kg

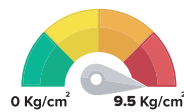
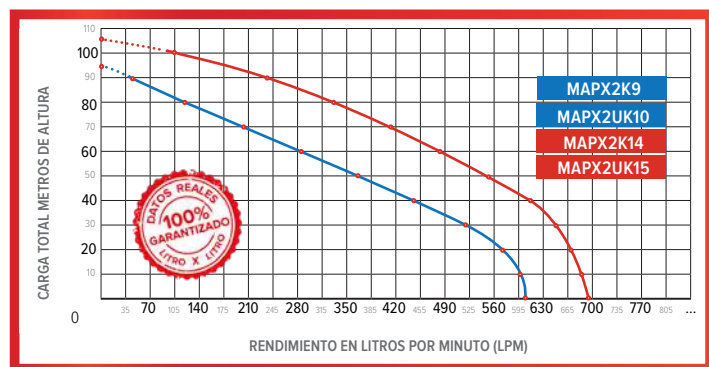

A Válvula Abierta

**600**

Litros x Minuto

**ALTA PRESIÓN**

**DOBLE IMPULSOR**

2" x 2" CON UKURA



MAPX2UK10

### > CENTRÍFUGAS CON MOTOR A DIÉSEL

MODELO	MOTOR	COMBUSTIBLE	HP	SUCC/DESC	ALTURA	LPM	PESO
MAPX2D10	UKURA®	DIÉSEL	10	2" - 2"	75 M	715 - 0	87 Kg
MAPX2D12	UKURA®	DIÉSEL	12	2" - 2"	75 M	665 - 0	108 Kg



MAPX2D10

ARRANQUE ELÉCTRICO  
NO INCLUYE BATERIA

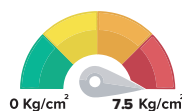

A Válvula Abierta

**665**

Litros x Minuto

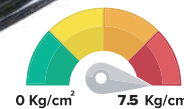

A Válvula Abierta

**715**

Litros x Minuto



MAPX2D12

ARRANQUE ELÉCTRICO  
NO INCLUYE BATERIA

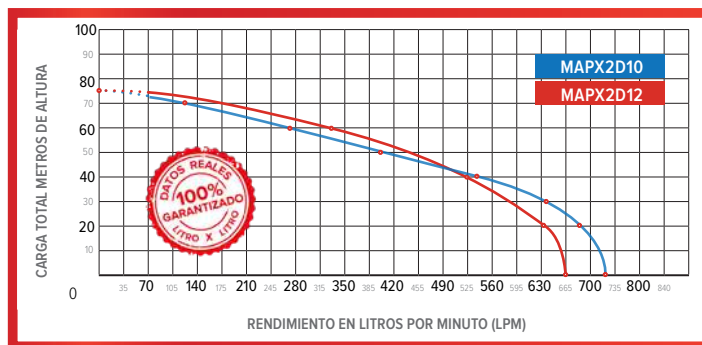

- MAPX3UK20 CON ARRANQUE ELÉCTRICO, INCLUYE TANQUE DE COMBUSTIBLE.
- NO INCLUYE BATERÍA.

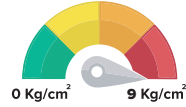

A Válvula Abierta  
**740**  
Litros x Minuto



MAPX3UK15

**ALTA PRESIÓN**  
**DOBLE IMPULSOR**  
3" x 3" CON UKURA

MODELO	MOTOR	COMBUSTIBLE	HP	SUCC/DESC	ALTURA	LPM	PESO
MAPX3K14	KOHLER®	GASOLINA	14	3"- 3"	0 - 90	740 - 0	72 Kg
MAPX3UK15	UKURA®	GASOLINA	15	3"- 3"	0 - 90	740 - 0	72 Kg
MAPX3UK20	UKURA®	GASOLINA	20	3"-3"	0 - 105	806 - 0	88 Kg

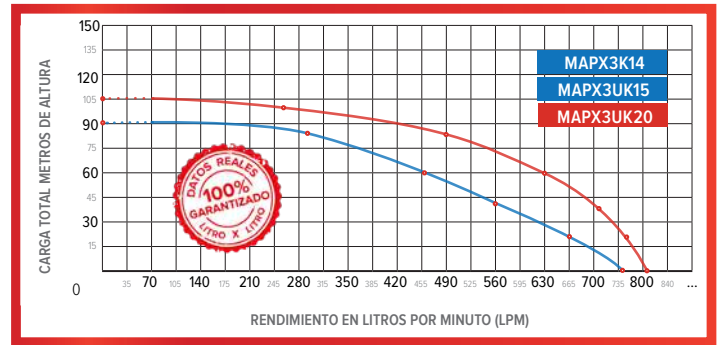

MODELO	MOTOR	COMBUSTIBLE	HP	SUCC/DESC	ALTURA	LPM	PESO
MAP3UKD10	UKURA®	DIÉSEL	10	3"- 3"	0 - 73	723 - 0	95 Kg

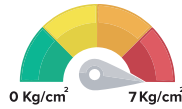

A Válvula Abierta  
**723**  
Litros x Minuto



MAP3UKD10

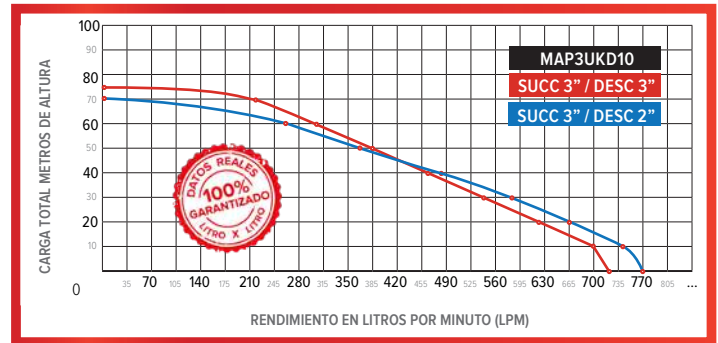

MODELO	MOTOR	COMBUSTIBLE	HP	SUCC/DESC	ALTURA	LPM	PESO
MAPX3D12	UKURA®	DIÉSEL	12	3"- 3"	0 - 65 M	826 - 0	110 Kg

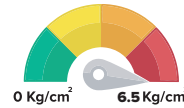
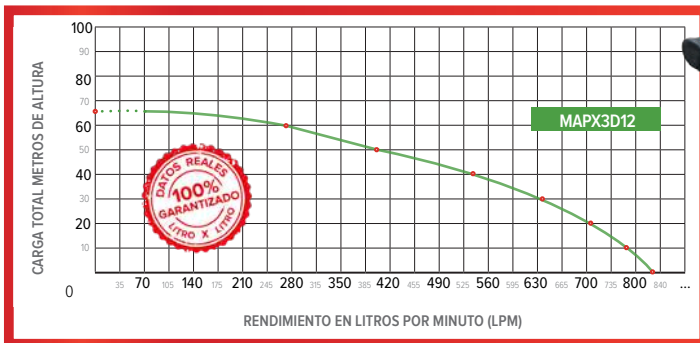

A Válvula Abierta  
**826**  
Litros x Minuto



MAPX3D12

ARRANQUE ELÉCTRICO  
NO INCLUYE BATERIA





# MOTOBOMBAS DE RIEGO AGRÍCOLA > Centrífugas

> CON MOTOR A GASOLINA

- POTENTE Y VERSÁTIL PARA IRRIGACIÓN DE HUERTOS
- CONFIABLE PARA LA AGRICULTURA Y LA CONSTRUCCIÓN.



MC1141UK5

MODELO	MOTOR	COMBUSTIBLE	HP	SUCC/DESC	ALTURA	LPM	PESO
MC1141UK2	UKURA®	GASOLINA	2.5	1¼" - 1"	0 - 42	160 - 0	31 Kg
MC1141UK5	UKURA®	GASOLINA	5.5	1¼" - 1"	0 - 45	160 - 0	31 Kg

MC1141UK2  
INCLUYE  
CHECK DE ALTO FLUJO  
Y NIPLE DE BOTELLA

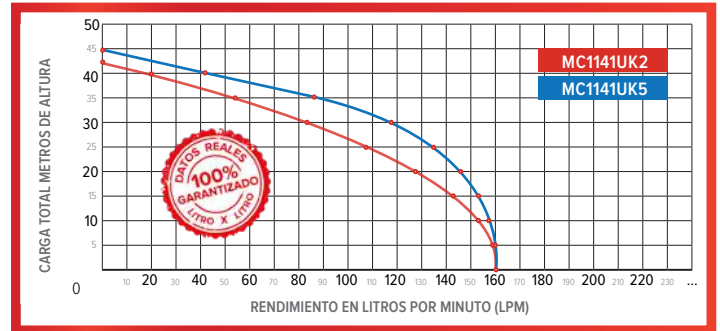

MODELO	MOTOR	COMBUSTIBLE	HP	SUCC/DESC	ALTURA	LPM	PESO
MC1.5UK2	UKURA®	GASOLINA	2.5	1½" - 1½"	0 - 38	315 - 0	15 Kg

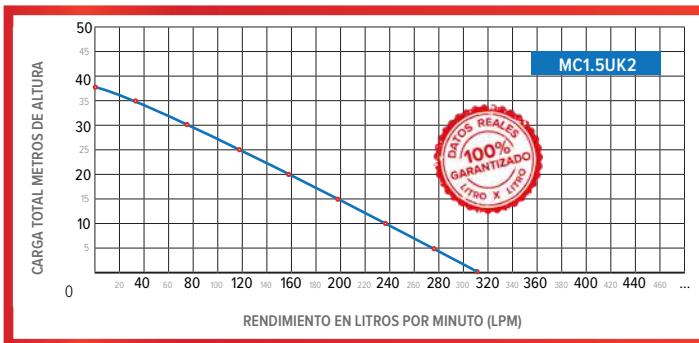

MC1.5UK2

INCLUYE  
CHECK DE ALTO FLUJO  
Y 2 NIPLE DE BOTELLA

MODELO	MOTOR	COMBUSTIBLE	HP	SUCC/DESC	ALTURA	LPM	PESO
MC2UK5	UKURA®	GASOLINA	5.5	2" - 2"	0 - 47 M	664 - 0	39 Kg
MC2M6	MITSUBISHI®	GASOLINA	6	2" - 2"	0 - 50 M	743 - 0	39 Kg
MC2K6	KOHLER®	GASOLINA	6.5	2" - 2"	0 - 50 M	743 - 0	39 Kg
MC2UK7	UKURA®	GASOLINA	7	2" - 2"	0 - 50 M	743 - 0	39 Kg



MC2UK7

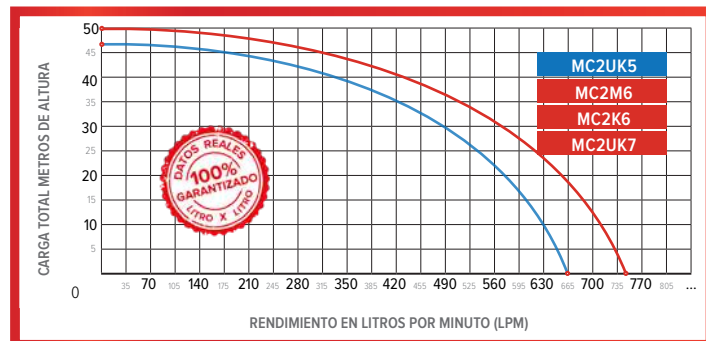

### > CON MOTOR A GASOLINA

MODELO	MOTOR	COMBUSTIBLE	HP	SUCC/DESC	ALTURA	LPM	PESO
MC2K9	KOHLER®	GASOLINA	9.5	2" - 2"	0- 60 M	743 - 0	58 Kg
MC2UK10	UKURA®	GASOLINA	10	2" - 2"	0- 60 M	743 - 0	57 Kg

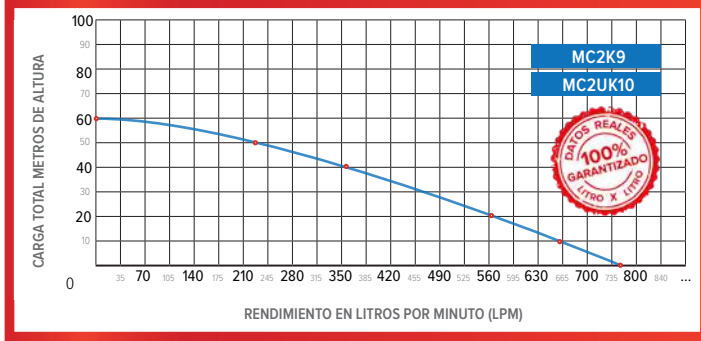

MC2UK10



MODELO	MOTOR	COMBUSTIBLE	HP	SUCC/DESC	ALTURA	LPM	PESO
MC3UK10	UKURA®	GASOLINA	10	3" - 3"	0 - 28 M	850 - 0	72 Kg
MCD3UKD10	UKURA®	DIÉSEL	10	3" - 3"	0 - 30 M	1485 - 0	93 Kg



MC3UK10

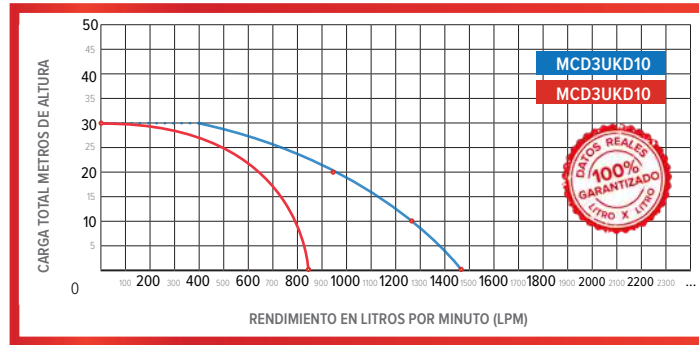

MCD3UKD10  
NO INCLUYE BATERÍA

MODELO	MOTOR	COMBUSTIBLE	HP	SUCC/DESC	ALTURA	LPM	PESO
MC3K14	KOHLER®	GASOLINA	14	3" - 3"	0 - 30 M	930 - 0	71 Kg
MC3UK15	UKURA®	GASOLINA	15	3" - 3"	0 - 30 M	930 - 0	71 Kg

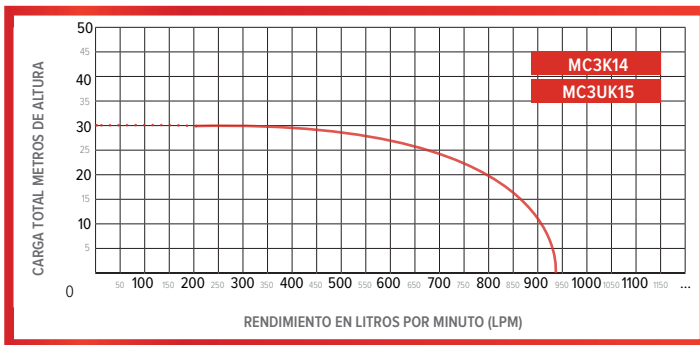

MC3UK15





## MOTOBOMBAS DE RIEGO AGRÍCOLA > Centrifugas

> CON MOTOR A GASOLINA

- PARA IRRIGACIÓN DE HUERTOS • MC4UK15, MC4K14 SON CON BASE TUBULAR
- MC4UK20 INCLUYE TANQUE DE COMBUSTIBLE, NO INCLUYE BATERIA.



**MC4UK20**  
ARRANQUE ELÉCTRICO.  
LA BASE DE ESTE EQUIPO ES  
ÚNICAMENTE PARA MOVERLA DE LUGAR.



MODELO	MOTOR	COMBUSTIBLE	HP	SUCC/DESC	ALTURA	LPM	PESO
MC4K14	KOHLER®	GASOLINA	14	4" - 4"	0 - 30 M	2,100 - 0	74 Kg
MC4UK15	UKURA®	GASOLINA	15	4" - 4"	0 - 30 M	2,100 - 0	74 Kg
MC4UK20	UKURA®	GASOLINA	20	4" - 4"	0 - 39 M	2,600 - 0	170 Kg

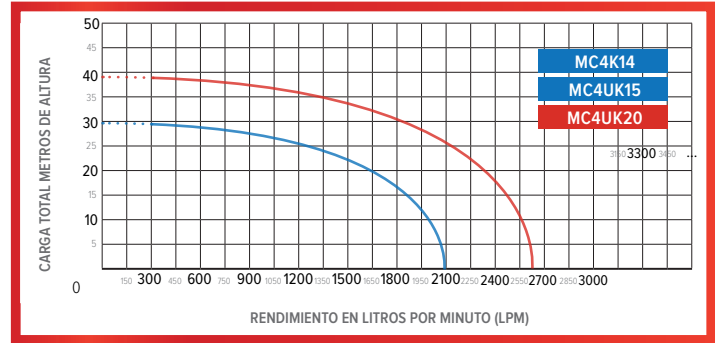

> CON MOTOR A DIÉSEL

- CONFIABLE PARA LA AGRICULTURA Y LA CONSTRUCCIÓN. • PARA IRRIGACIÓN DE HUERTOS • NO INCLUYEN BATERIA.



0 Kg/cm<sup>2</sup>      Kg/cm<sup>2</sup>  
A Válvula Abierta  
**2181**  
Litros x Minuto



MODELO	MOTOR	COMBUSTIBLE	HP	ARRANQUE	SUCC/DESC	ALTURA	LPM	PESO
MCD4UKD10	UKURA®	DIÉSEL	10	ELÉCTRICO	4" - 4"	0 - 30 M	2181 - 0	139 Kg
MCD4UKD12	UKURA®	DIÉSEL	12	ELÉCTRICO	4" - 4"	0 - 25 M	2130 - 0	140 Kg

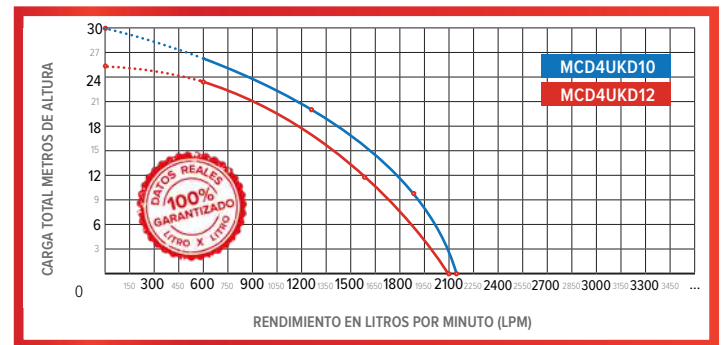

**MCD4UKD12**  
ARRANQUE ELÉCTRICO. LA  
BASE DE ESTE EQUIPO ES  
ÚNICAMENTE PARA MOVERLA  
DE LUGAR.

### > CON MOTOR A GASOLINA

- PRÁCTICAS Y EFICIENTES • LLENADO Y VACIADO DE PIPAS
- PARA LA CONSTRUCCIÓN • IRRIGACIÓN DE HUERTOS
- INCLUYEN JUEGO DE CONEXIONES Y ABRAZADERAS.

MODELO	MOTOR	COMBUSTIBLE	HP	SUCC/DESC	ALTURA	LPM	PESO
ML2K6	KOHLER®	GASOLINA	6.5	2" - 2"	0 - 32 M	500 - 50	34 Kg

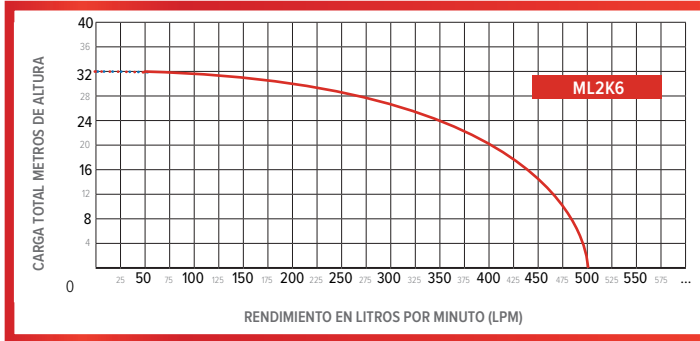

MODELO	MOTOR	COMBUSTIBLE	HP	SUCC/DESC	ALTURA	LPM	PESO
ML3K6	KOHLER®	GASOLINA	6.5	3" - 3"	0 - 32 M	1,000 - 50	35 Kg

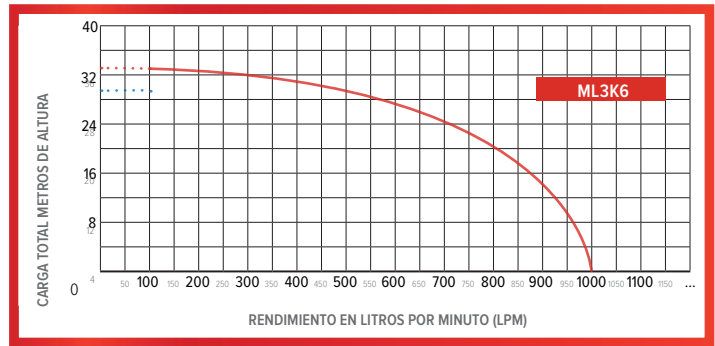

MODELO	MOTOR	ARRANQUE	COMBUSTIBLE	HP	SUCC/DESC	ALTURA	LPM	PESO
ML4UK15	UKURA®	MANUAL	GASOLINA	15	4" - 4"	0 - 30 M	1,350-180	58 Kg
MLD4UKD10	UKURA®	ELÉCTRICO	DIÉSEL	10	4" - 4"	0 - 25 M	1,350-0	103 Kg



ML4UK15

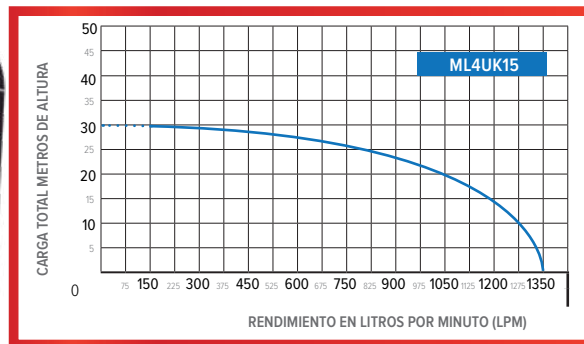

MLD4UKD10  
ARRANQUE MANUAL Y ELÉCTRICO.  
NO INCLUYE BATERÍA



## ACCESORIOS > Motobombas

### > ABRAZADERAS DE DESCARGA



MODELO	CARACTERÍSTICAS	PESO
A38A	1½" Para manguera desc.	100 gr
A51A	2" Para manguera desc.	100 gr
A76A	3" Para manguera desc.	190 gr
A102A	4" Para manguera desc.	190 gr
A153A	6" Para manguera desc.	300 gr
A203A	8" Para manguera desc.	400 gr

### > ABRAZADERA DE SUCCIÓN



MODELO	CARACTERÍSTICAS	PESO
A38ASU	1½" Para manguera succ.	100 gr
A51ASU	2" Para mangueras succ.	100 gr
A76ASU	3" Para mangueras succ.	190 gr
A102ASU	4" Para mangueras succ.	190 gr
A153ASU	6" Para mangueras succ.	850 gr
A203ASU	8" Para mangueras succ.	1,130 gr

### > CODO GALVANIZADO 90°



MODELO	CARACTERÍSTICAS	PESO
C25X90A	1" 25x90	180 gr
C32X90A	1¼" 32x90	250 gr
C38X90A	1½" 38x90	400 gr
C51X90A	2" 51x90	400 gr
C76X90A	3" 76x90	1,100 gr
C102X90A	4" 102x90	2,600 gr
C153X90A	6" 153x90	7,000 gr
C203X90A	8" 203x90	9,330 gr

### > TAPÓN MACHO



MODELO	CARACTERÍSTICAS	PESO
TM19A	¾" Tapón macho 19 mm	25 gr
TM25A	1" Tapón macho 25 mm	50 gr
TM32A	1¼" Tapón macho 32 mm	100 gr
TM38A	1½" Tapón macho 38 mm	150 gr
TM51A	2" Tapón macho 51 mm	190 gr
TM76A	3" Tapón macho 76 mm	400 gr
TM102A	4" Tapón macho 102 mm	800 gr
TM153A	6" Tapón macho 153 mm	3,150 gr
TM203A	8" Tapón macho 203 mm	4,200 gr

### > TEE GALVANIZADO 90°



MODELO	CARACTERÍSTICAS	PESO
T19A	¾" 19 mm	100 gr
T25A	1" 25 mm	200 gr
T32A	1¼" 32 mm	350 gr
T38A	1½" 38 mm	400 gr
T51A	2" 51 mm	700 gr
T76A	3" 76 mm	1,500 gr
T102A	4" 102 mm	3,000 gr
T153A	6" 153 mm	9,500 gr
T203A	8" 203 mm	12,665 gr

### > NIPLE BOTELLA



MODELO	CARACTERÍSTICAS	PESO
NB19A	¾" Niple botella 19 mm	50 gr
NB25A	1" Niple botella 25 mm	150 gr
NB32A	1¼" Niple botella 32 mm	200 gr
NB38A	1½" Niple botella 38 mm	250 gr
NB51A	2" Niple botella 51 mm	400 gr
NB76A	3" Niple botella 76 mm	1,000 gr
NB102A	4" Niple botella 102 mm	1,350 gr
NB153A	6" Niple botella 153 mm	3,500 gr
NB203A	8" Niple botella 203 mm	4,665 gr

### > NIPLE GALVANIZADO 127 mm

MODELO	CARACTERÍSTICAS	PESO
N19X127A	¾"×5" 19×127 mm	170 gr
N25X127A	1"×5" 25×127 mm	180 gr
N32X127A	1¼"×5" 32×127 mm	250 gr
N38X127A	1½"×5" 38×127 mm	400 gr
N51X127A	2"×5" 51×127 mm	475 gr
N76X127A	3"×5" 76×127 mm	775 gr
N102X127A	4"×5" 102×127 mm	950 gr
N153X127A	6"×5" 153×127 mm	2,100 gr
N203X127A	8"×5" 203×127 mm	2,800 gr



### > NIPLE GALVANIZADO 203 mm

MODELO	CARACTERÍSTICAS	PESO
N25X203A	1"×8" 25×203 mm	350 gr
N32X203A	1¼"×8" 32×203 mm	500 gr
N38X203A	1½"×8" 38×203 mm	600 gr
N51X203A	2"×8" 51×203 mm	800 gr
N76X203A	3"×8" 76×203 mm	1,200 gr
N102X203A	4"×8" 102×203 mm	1,850 gr
N153X203A	6"×8" 153×203 mm	4,200 gr
N203X203A	8"×8" 203×203 mm	5,600 gr

### > UNIÓN MANGUERA-MANGUERA



MODELO	CARACTERÍSTICAS	PESO
CRUMM51ALX	2" Cop. un. manguera	325 gr
CRUMM76ALX	3" Cop. un. manguera	900 gr
CRUMM102ALX	4" Cop. un. manguera	1,325 gr
CRUMM153ALX	6" Cop. un. manguera	3,600 gr
CRUMM203ALX	8" Cop. un. manguera	4,800 gr

### > CONEXIÓN RÁPIDA



MODELO	CARACTERÍSTICAS	PESO
CR38UMA	1½" Conex. manguera	200 gr
CR51UMA	2" Conex. manguera	300 gr
CR76UMA	3" Conex. manguera	550 gr
CR102UMA	4" Conex. manguera	1,000 gr
CR153UMA	6" Conex. manguera	1,800 gr
CR203UMA	8" Conex. manguera	2,400 gr

### > JUEGO CONEXIÓN RÁPIDA DE POLIPROPILENO



PCR51H



PCR38

MODELO	PULGADAS	PESO
PCR38C	Cople de 1½"	70 gr
PCR38	Niple de 1½"	200 gr
PCR51C	Cople de 2"	100 gr
PCR51H	Cople de 2" p/Hda	100 gr
PCR51	Niple de 2"	260 gr



PCR51C



PCR51



## ACCESORIOS > Motobombas

### > NIPLE CONEXIÓN

• PARA BOMBAS DE ALUMINIO Y FIERRO.



CR76

MODELO	PULGADAS	PESO NIPLE
CR38	1½"	325 gr
CR51	2"	450 gr
CR76	3"	700 gr
CR102	4"	975 gr
CR153	6"	2,300 gr
CR203	8"	3,000 gr

### > COPLE

• PARA BOMBA DE ALUMINIO • ROSCA MILIMÉTRICA.



CR51ALXH

MODELO	PULGADAS	PESO COPLE
CR51ALXH	2" Para Hda	175 gr
CR76ALXH	3" Para Hda, ML3, MA3VP	300 gr

### > COPLE

• PARA BOMBA DE ALUMINIO • ROSCA ESTÁNDAR



CR51ALX

MODELO	PULGADAS	PESO COPLE
CR38ALX	1½"	75 gr
CR51ALX	2" ML2, MA2VP	175 gr
CR76ALX	3"	300 gr
CR102ALX	4"	525 gr
CR153ALX	6"	950 gr
CR203ALX	8"	1,265 gr

### > COPLE

• PARA BOMBA DE FIERRO • ROSCA ESTÁNDAR



CR76FIX

MODELO	PULGADAS	PESO COPLE
CR38FIX	1½"	175 gr
CR51FIX	2"	225 gr
CR76FIX	3"	475 gr
CR102FIX	4"	975 gr
CR153FIX	6"	1,800 gr
CR203FIX	8"	2,400 gr

### > VALVULA MARIPOSA

• REGULA EL FLUJO DEL FLUIDO AUMENTANDO O REDUCIENDO EL PASO DEL AGUA MEDIANTE LA PLACA MARIPOSA

MODELO	PULGADAS	PESO
VE102A	4"	10.6 Kg
VE153A	6"	14.0 Kg
VE203A	8"	26.0 Kg



VE153A

### > CHECK (PICHANCHA)



CH51A



CH153A

MODELO	CARACTERÍSTICAS	PESO
CH25A	1" 25 mm	250 gr
CH32A	1¼" 32 mm	370 gr
CH38A	1½" 38 mm	400 gr
CH51A	2" 51 mm	600 gr
CH76A	3" 76 mm	1,700 gr
CH102A	4" 102 mm	3,000 gr
CH153A	6" 153 mm	8,000 gr
CH203A	8" 203 mm	10,660 gr

### > CHECK (RETENCIÓN)



CH51B



CH76B

MODELO	CARACTERÍSTICAS	PESO
CH51B	2" 51 mm	1,000 gr
CH76B	3" 76 mm	2,500 gr
CH102B	4" 102 mm	3,900 gr

### > CHECK (ALTO FLUJO)

MODELO	CARACTERÍSTICAS	PESO
CH38C	1½" 38 mm	600 gr
CH51C	2" 51 mm	1,000 gr
CH76C	3" 76 mm	2,500 gr
CH102C	4" 102 mm	3,900 gr
CH153C	6" 153 mm	7,000 gr
CH203C	8" 203 mm	9,330 gr



CH76C



CH102C



CH153C



## ACCESORIOS ▶ Motobombas

> **MANGUERAS DE DESCARGA 4 BAR / 58 PSI** • MANEJABLES Y RESISTENTES • CALIDAD EUROPEA.

MODELO	CARACTERÍSTICAS	PESO
MM1.25	1¼" Descarga, Rollo manguera, 4 Bar, 100m	18 Kg
MM1.5	1½" Descarga, Rollo manguera, 4 Bar, 100m	20 Kg
MM2	2" Descarga, Rollo manguera, 4 Bar, 100m	27 Kg
MM3	3" Descarga, Rollo manguera, 4 Bar, 100m	41 Kg
MM4	4" Descarga, Rollo manguera, 4 Bar, 100m	62 Kg
MM6	6" Descarga, Rollo manguera, 4 Bar, 100m	86 Kg



MM26

> **MANGUERAS DE DESCARGA 6 BAR / 87 PSI**  
• MANEJABLES Y RESISTENTES • CALIDAD EUROPEA.

MODELO	CARACTERÍSTICAS	PESO
MM26	2" Descarga, Rollo manguera, 6 Bar, 100 m	32 Kg
MM36	3" Descarga, Rollo manguera, 6 Bar, 100 m	56 Kg
MM46	4" Descarga, Rollo manguera, 6 Bar, 100 m	63 Kg

> **MANGUERAS DE DESCARGA 8 BAR / 116 PSI**  
• MANEJABLES Y RESISTENTES • CALIDAD EUROPEA.

MODELO	CARACTERÍSTICAS	PESO
MM28	2" Descarga, Rollo manguera, 8 Bar, 100 m	35 Kg

> **MANGUERAS DE SUCCIÓN 4 BAR / 58 PSI** • MANEJABLES Y RESISTENTES • CALIDAD EUROPEA.

MODELO	CARACTERÍSTICAS	PESO
MSS1.5	1½" Succión, Rollo manguera 30 m	16 Kg
MSS2	2" Succión, Rollo manguera 30 m	23 Kg
MSS3	3" Succión, Rollo manguera 30 m	35 Kg
MSS4	4" Succión, Rollo manguera 30 m	62 Kg
MSS6	6" Succión, Rollo manguera 20 m	62 Kg



MSS1.5  
\* LOS COLORES EN LAS MANGUERAS  
PUEDEN VARIAR SEGÚN  
LAS EXISTENCIAS DEL MOMENTO.

> **EQUIPO DE RIEGO PARA MOTOBOMBAS DE 2", 3" Y 4"** • MANEJABLES Y RESISTENTES • CALIDAD MEXICANA Y EUROPEA

MODELO	PER2	PER3	PER4
MANGUERA SUCC.	6 m	6 m	6 m
MANGUERA SUCC.	2" MSS2	3" MSS3	4" MSS4
MANGUERA DESC.	20 m	20 m	20 m
MANGUERA DESC.	2" MM2	3" MM3	4" MM4
1 CHECK	2" CH51A	3" CH76A	4" CH102A
3 NIPLES	2" NB51A	3" NB76A	4" NB102A
3 ABRAZ	2 A51ASU / 1 A51A	2 A76ASU / 1 A76A	2 A102ASU / 1 A102A
1 TEE	2" T51A	3" T76A	4" T102A
1 TAPÓN M	2" TM51A	3" TM76 A	4" TM102A
1 NIPLE	N51X203A	N76X203A	N102X203A
PESO	17 Kg	28 Kg	43 Kg



PER2

EQUIPO DE RIEGO PARA MOTOBOMBAS  
\* LOS COLORES EN LAS MANGUERAS PUEDEN VARIAR  
SEGÚN LAS EXISTENCIAS DEL MOMENTO.

### > CENTRÍFUGAS MONOFÁSICAS CON MOTOR CREK

- FACTOR DE SERVICIO VARIABLE = MENOR CONSUMO DE AMPERAJE: AHORRO DE ENERGÍA
- IDEAL PARA CISTERNAS, POZOS ARTESANOS Y TINACOS.



BA1/2C

**AHORRADORAS DE ENERGÍA**  
(Factor de Servicio Variable)



BA2S



MODELO	HP	SUCC/DESC	ALTURA	LPM	PESO
BA1/2C	1/2	1 1/4" - 1"	0 - 19 M	121	10 Kg
BA1C	1	1 1/4" - 1"	0 - 29 M	159	16 Kg

MODELO	HP	SUCC/DESC	ALTURA	LPM	PESO
BA2S	2	1 1/2" - 1 1/4"	0 - 45	310 - 0	21 Kg

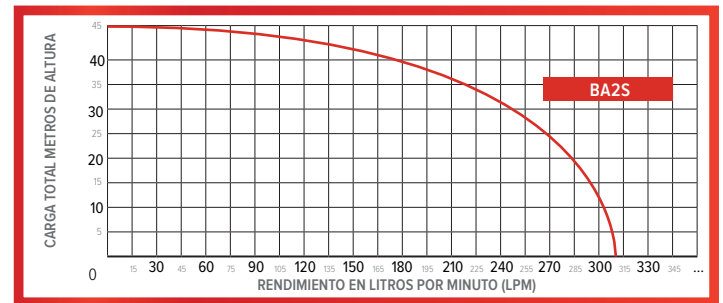
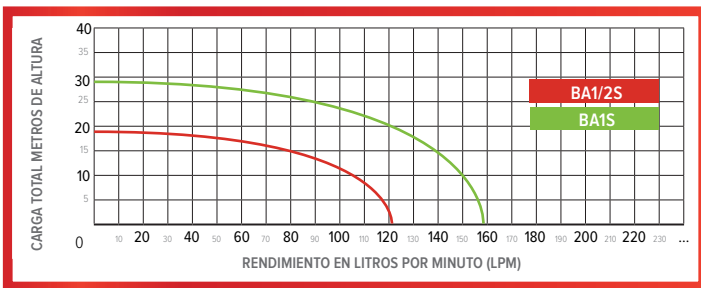

### > CENTRÍFUGAS MONOFÁSICAS CON MOTOR CREK

- FACTOR DE SERVICIO VARIABLE = MENOR CONSUMO DE AMPERAJE: AHORRO DE ENERGÍA
- IDEAL PARA CISTERNAS, POZOS ARTESANOS Y TINACOS.



MC2M2S



MC2M3S



MODELO	HP	SUCC/DESC	ALTURA	LPM	PESO
MC2M2S	2	2" - 2"	0 - 25	350 - 50	26 Kg

MODELO	HP	SUCC/DESC	ALTURA	LPM	PESO
MC2M3S	3	2" - 2"	0 - 35	550 - 0	50 Kg
MC2M5S	5	2" - 2"	0 - 35	550 - 0	53 Kg

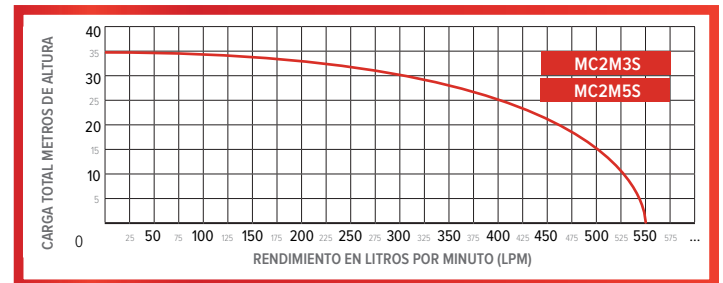
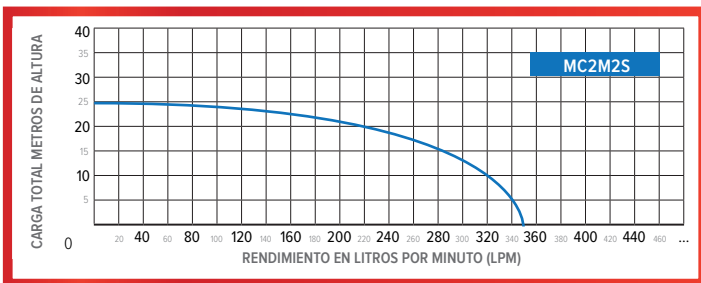



## ELECTROBOMBAS >

### > CENTRÍFUGAS MONOFÁSICAS CON MOTOR CREK

- Potencia, calidad y caudal • Para cualquier abastecimiento de agua
- Para irrigación
- Presión absoluta.

MODELO	HP	SUCC/DESC	ALTURA	LPM	PESO
MC2T3S	3	2" - 2"	0 - 35 M	550 - 230	51 Kg
MC2T5S	5	2" - 2"	0 - 35 M	550 - 230	53 Kg
MC2T7.5S	7.5	2" - 2"	0 - 50 M	550 - 435	86 Kg
MC2T10S	10	2" - 2"	0 - 50 M	550 - 435	89 Kg
MC3T7.5S	7.5	3" - 3"	0 - 40 M	850 - 580	94 Kg
MC3T10S	10	3" - 3"	0 - 45 M	850 - 580	96 Kg

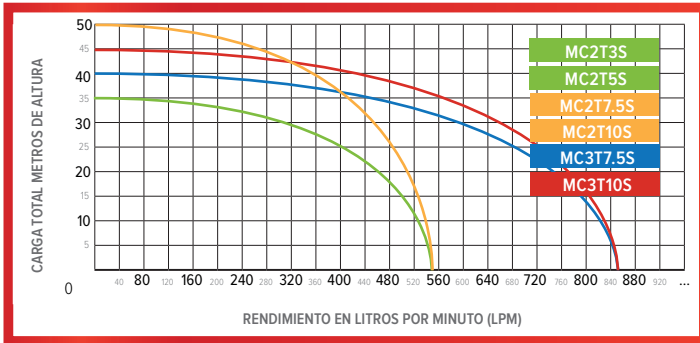

MC3T7.5S



MC2T10S



### > ALTA PRESIÓN TRIFÁSICA CON MOTOR CREK

- MAQUINADOS DE ALTA PRECISIÓN QUE MEJORA LA EFICIENCIA
- PRESIÓN ABSOLUTA • POTENCIA, CALIDAD Y CAUDAL

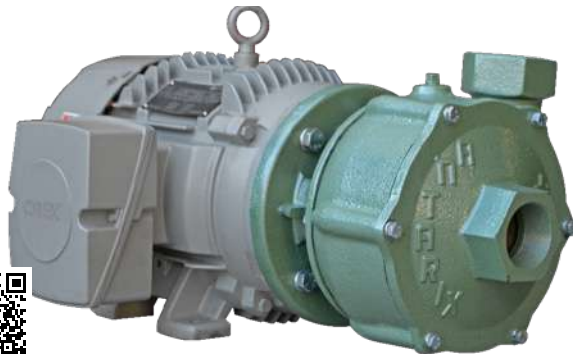

MAPX2TS10

MODELO	HP	SUCC/DESC	ALTURA	LPM	PESO
MAPX2TS10	10	2" - 2"	95 M	475	70 kg
MAPX2TS15	15	2" - 2"	105 M	545	75 kg

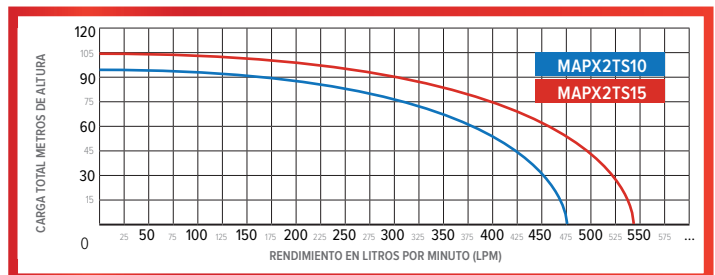

## MOTOBOMBAS > Especiales

### > PARA POZO PROFUNDO

- MÁXIMA SUCCIÓN
- INCLUYE INYECTOR DE 22 M.



MODELO	MOTOR	COMBUSTIBLE	HP	SUCC./DESC.	M. SUCC.	PESO
MAPPUK7	UKURA®	GASOLINA	7	1¼" y 1½" - 1"	22 M	35 Kg



MAPPUK7

### > INYECTORES • PARA BOMBA DE POZO PROFUNDO.

MODELO	DESCRIPCIÓN
IN	Inyector para 22 m de profundidad



**ANTARIX®**



**MOTOBOMBAS  
SUMERGIBLES**



## MOTOBOMBA SUMERGIBLE > Solar



CUERPO DE  
**4"**



**MSAS1D32**  
CUERPO DE ACERO INOXIDABLE  
INCLUYE 3 PÁNELES SOLARES

- LOS DATOS DE LA MOTOBOMBA SON A PLENO SOL.
- IMPULSORES DE NORYL.
- FUNCIONAN COMPLETAMENTE CON ENERGÍA SOLAR

MODELO	SERIE	HP	DESC.	ALTURA	LPM	PESO
MSAS1D32	A	1	1 1/4"	61 M	60	11.3 Kg

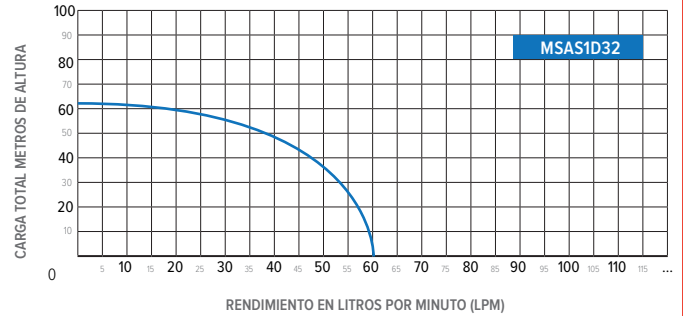

## MOTOBOMBAS SUMERGIBLES >

### > MONOFÁSICAS

- CUERPO DE 2" • CON CALIDAD EUROPEA • CUERPO DE ACERO INOXIDABLE
- IMPULSOR DE NORYL® • INCLUYEN CAJA DE CONTROL
- PRÁCTICAS Y EFICIENTES.

MODELO	SERIE	HP	VOLTS	DESC.	ALTURA	LPM	PESO
M2A1/2D19	AA	0.5	110	3/4"	50m	20	9 Kg

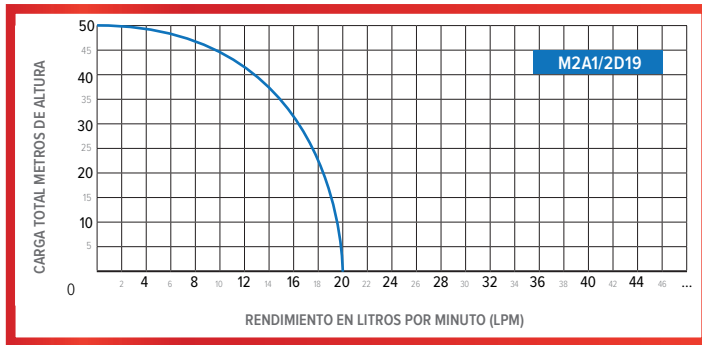

CUERPO DE  
**2"**



M2A1/2D19



### > MONOFÁSICAS

- CUERPO DE 2.5" • CON CALIDAD EUROPEA • CUERPO DE ACERO INOXIDABLE
- IMPULSOR DE NORYL® • INCLUYEN CAJA DE CONTROL
- PRÁCTICAS Y EFICIENTES.

CUERPO DE  
**2.5"**



M2.5A1/2LD25



M2.5A1/2D25

MODELO	SERIE	HP	VOLTS	DESC.	ALTURA	LPM	PESO
M2.5A1/2LD25	AA	0.5	110	1"	43m	48	12 Kg
M2.5A1/2D25	AA	0.5	110	1"	87m	48	13 Kg

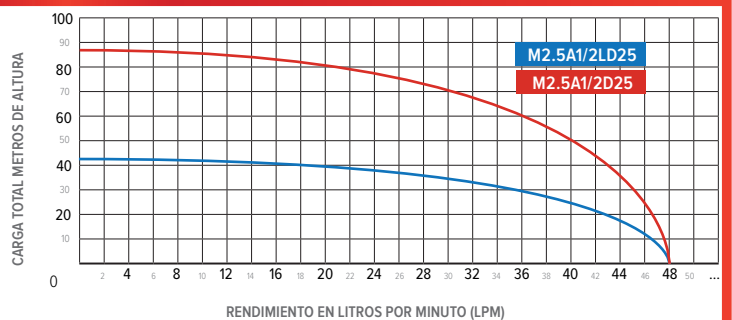

### > MONOFÁSICAS

- CUERPO DE 3" • CON CALIDAD EUROPEA • CUERPO DE ACERO INOXIDABLE
- IMPULSOR DE NORYL® • INCLUYEN CAJA DE CONTROL
- PRÁCTICAS Y EFICIENTES.

MODELO	SERIE	HP	VOLTS	DESC.	ALTURA	LPM	PESO
M3A1/4D32	AA	0.25	110	1 1/4"	40 m	53	11 Kg
M3A1/2LD32	AA	0.5	110	1 1/4"	53 m	53	12 Kg
M3A1/2D32	AA	0.5	110	1 1/4"	77 m	53	12 Kg
M3A1D32	AA	1	110	1 1/4"	108 m	53	14 Kg
M3A1.5D32	AA	1.5	110	1 1/4"	125 m	53	16 Kg

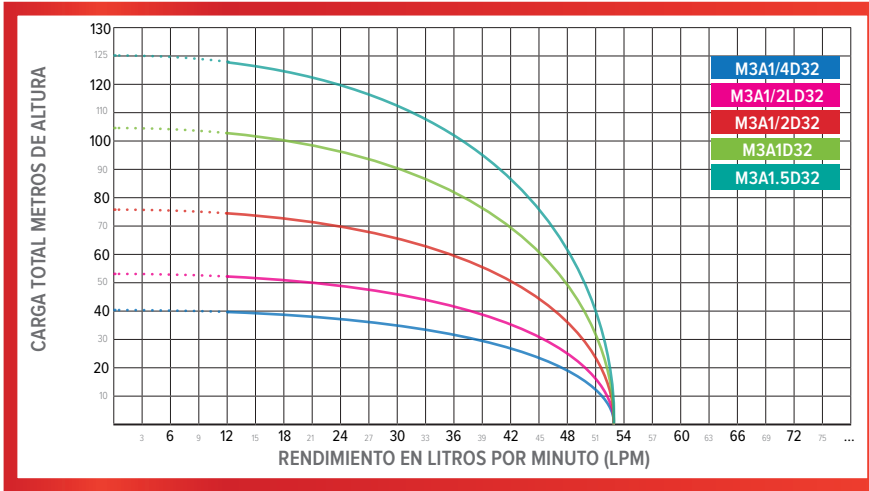

CUERPO DE  
**3"**



M3A1/4D32

M3A1/2D32

M3A1D32

### > MONOFÁSICAS

- CUERPO DE 4" • CON CALIDAD EUROPEA • CUERPO DE ACERO INOXIDABLE
- IMPULSOR DE NORYL® • INCLUYEN CAJA DE CONTROL
- PRÁCTICAS Y EFICIENTES.

MODELO	SERIE	HP	VOLTS	DESC.	ALTURA	LPM	PESO
MSAM1/4D32	A	0.25	110	1 1/4"	35 m	57	11 Kg
MSAM1/2LD32	A	0.5	110	1 1/4"	48 m	57	11 Kg
MSAM1/2D32	A	0.5	110	1 1/4"	68 m	57	12 Kg
MSAM1D32	A	1	110	1 1/4"	88 m	57	14 Kg
MSAM1.5D32	A	1.5	110	1 1/4"	127 m	57	16 Kg
MSAM1.5D32B	A	1.5	220	1 1/4"	127 m	57	16 Kg

CUERPO DE  
**4"**

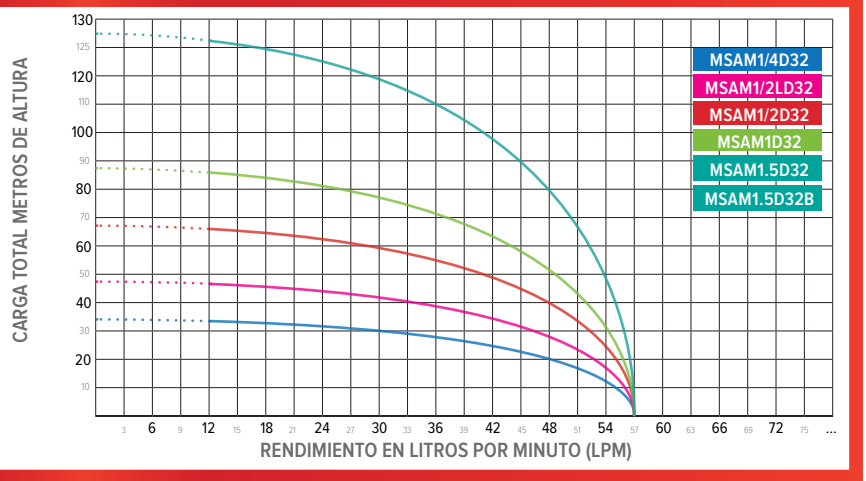

MSAM1/2D32



MSAM1D32



**MOTOBOMBAS SUMERGIBLES >**

> **MONOFÁSICAS**

- CUERPO DE 4" • CON CALIDAD EUROPEA • INCLUYEN CAJA DE CONTROL
- CUERPO DE ACERO INOXIDABLE • IMPULSOR DE NORYL®
- PRÁCTICAS Y EFICIENTES.



S214V050

MODELO	SERIE	HP	VOLTS	DESC	ALTURA	LPM	PESO
S214VL050	2	0.5	110	1 1/4"	30 m	120	12 Kg
S214V050	2	0.5	110	1 1/4"	40 m	120	12 Kg
S214V100	2	1	110	1 1/4"	60 m	120	14 Kg

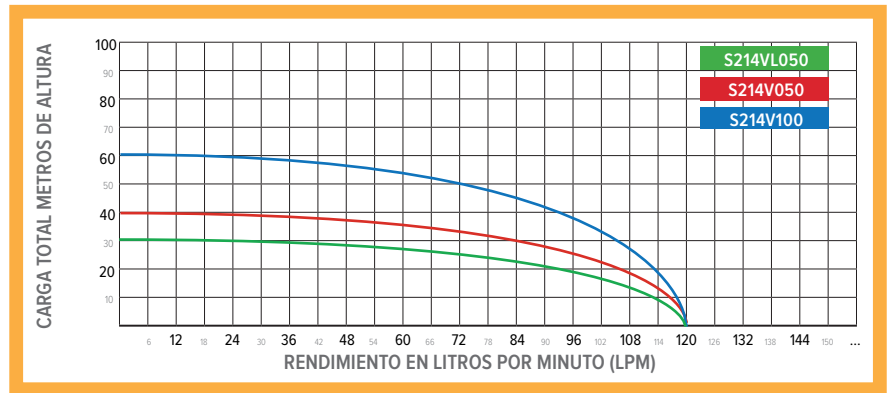

> **MONOFÁSICAS**

- CUERPO DE 4" • CON CALIDAD EUROPEA • IMPULSOR Y CUERPO DE ACERO INOXIDABLE • INCLUYEN CAJA DE CONTROL • PRÁCTICAS Y EFICIENTES.



MS50XD32

MS100XD32

MODELO	SERIE	HP	VOLTS	DESC.	ALTURA	LPM	PESO
MS50XD32	A	0.5	110	1 1/4"	52 m	57	12 Kg
MS100XD32	A	1	110	1 1/4"	97 m	57	14 Kg
MS150XD32	A	1.5	110	1 1/4"	140 m	57	16 Kg
MS150XD32B	A	1.5	220	1 1/4"	140 m	57	16 Kg
MS200XD32	A	2	110	1 1/4"	185 m	57	18 Kg
MS200XD32B	A	2	220	1 1/4"	185 m	57	18 Kg

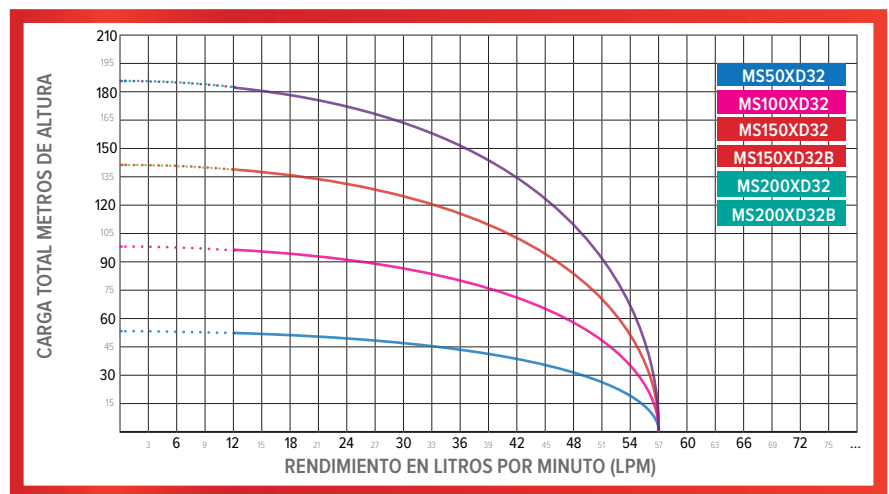

> **MONOFÁSICAS**

- CUERPO DE 4" • CON CALIDAD EUROPEA • CUERPO DE ACERO INOXIDABLE
- IMPULSOR DE NORYL® • INCLUYEN CAJA DE CONTROL
- PRÁCTICAS Y EFICIENTES.

MODELO	SERIE	HP	VOLTS	DESC.	ALTURA	LPM	PESO
MSD2D51	D	2	110	2"	87 m	158	17 Kg
MSD2D51B	D	2	220	2"	87 m	158	17 Kg
MSD3D51B	D	3	220	2"	130 m	158	18 Kg

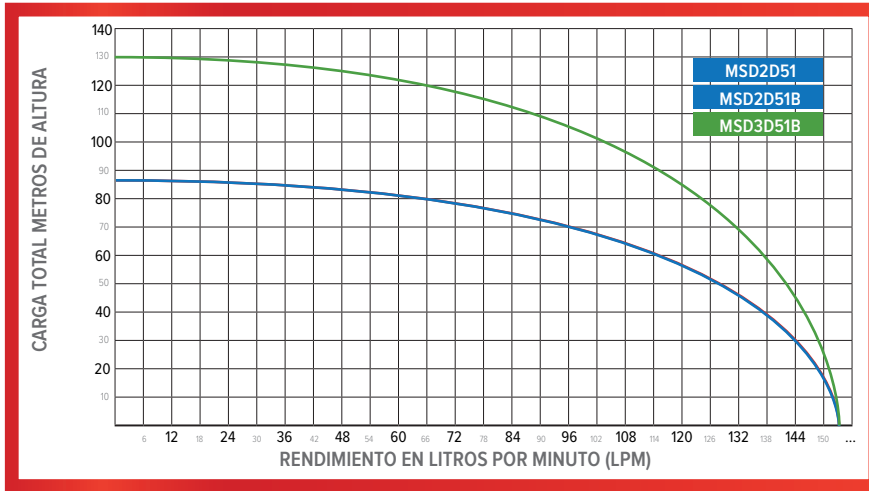

MSD2D51

CUERPO DE  
**4"**



## MOTOBOMBAS SUMERGIBLES >

> **MONOFÁSICAS**

CROWN  
**VICTORIA**

- CUERPO DE 4" • CON CALIDAD EUROPEA • INCLUYEN CAJA DE CONTROL
- CUERPO DE ACERO INOXIDABLE • IMPULSOR DE NORYL®
- PRÁCTICAS Y EFICIENTES.



Cuerpo de  
**4"**

MODELO	SERIE	HP	VOLTS	DESC	ALTURA	LPM	PESO
S214V200	2	2	110	2"	115 m	120	16 Kg
S214VB200	2	2	220	2"	115 m	120	16 Kg

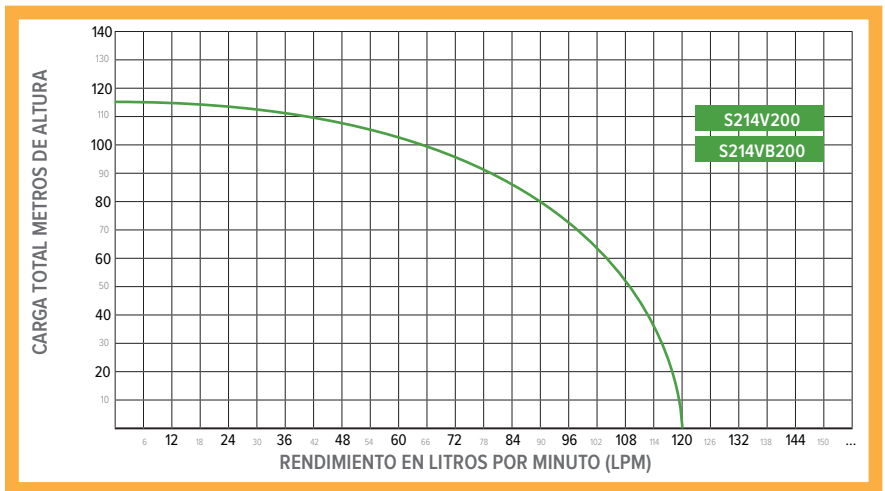

S214V200



## MOTOBOMBAS SUMERGIBLES >

### > MONOFÁSICAS

- CUERPO DE 4" • CON CALIDAD EUROPEA • CUERPO DE ACERO INOXIDABLE
- IMPULSOR DE NORYL® • INCLUYEN CAJA DE CONTROL
- PRÁCTICAS Y EFICIENTES.

CUERPO DE  
**4"**



MSE2D51

MODELO	SERIE	HP	VOLTS	DESC.	ALTURA	LPM	PESO
MSE2D51	E	2	110	2"	53 m	260	17 Kg
MSE2D51B	E	2	220	2"	53 m	260	17 Kg
MSE3D51B	E	3	220	2"	73 m	260	18 Kg

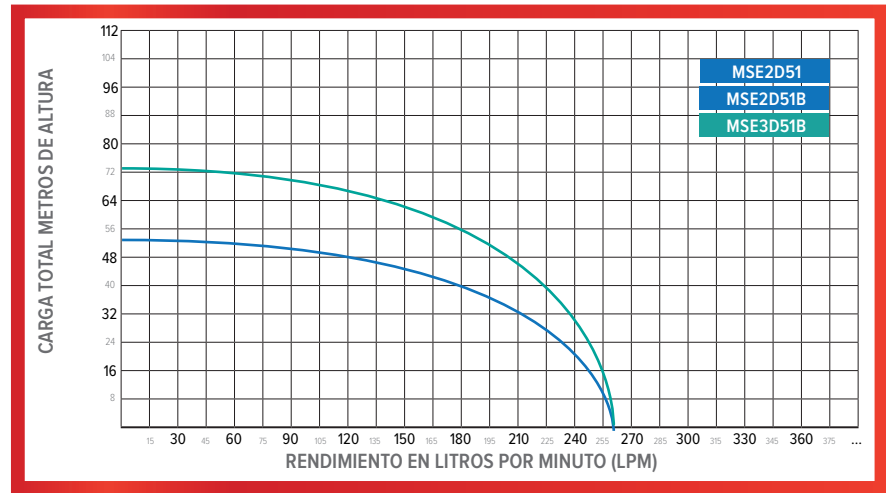

### > TRIFÁSICAS

- CUERPO DE 4" • CON CALIDAD EUROPEA • CUERPO DE ACERO INOXIDABLE
- IMPULSOR DE NORYL® • INCLUYEN CAJA DE CONTROL
- PRÁCTICAS Y EFICIENTES.

MODELO	SERIE	HP	VOLTS	DESC.	ALTURA	LPM	PESO
MSB7.5TD51	B	7.5	220	2"	365 m	120	36 Kg

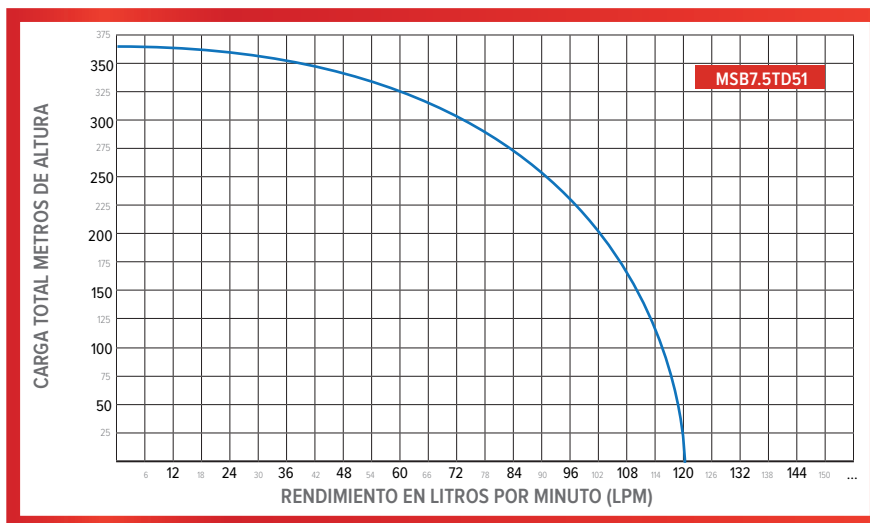

CUERPO DE  
**4"**



MSB7.5TD51

### > TRIFÁSICAS

- CUERPO DE 4" • CON CALIDAD EUROPEA • CUERPO DE ACERO INOXIDABLE
- IMPULSOR DE NORLYL® • INCLUYEN CAJA DE CONTROL
- PRÁCTICAS Y EFICIENTES.



CUERPO DE  
**4"**



MSE5TD51

MODELO	SERIE	HP	VOLTS	DESC.	ALTURA	LPM	PESO
MSE5TD51	E	5.5	220	2"	115 m	260	32 Kg
MSE7.5TD51	E	7.5	220	2"	155 m	260	36 Kg
MSE10TD51	E	10	220	2"	200 m	260	43 Kg

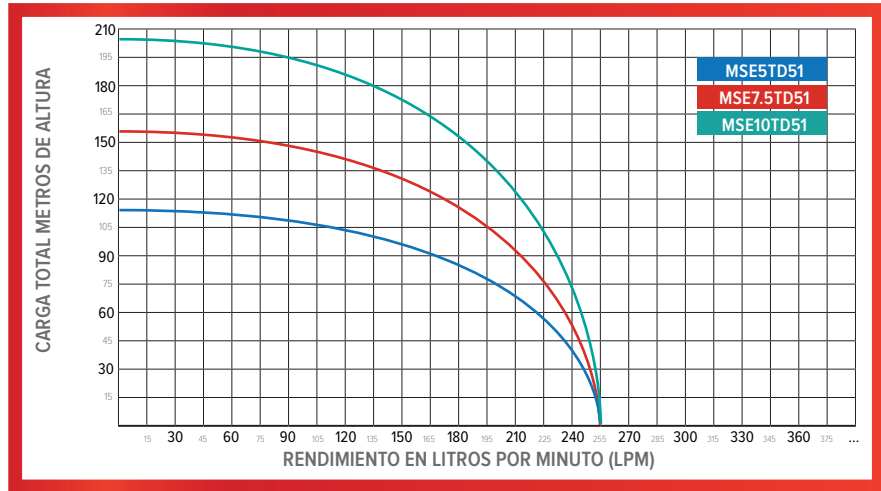

### > TRIFÁSICAS

- CUERPO DE 6" • CON CALIDAD EUROPEA • IMPULSOR Y CUERPO DE ACERO INOXIDABLE
- INCLUYEN CAJA DE CONTROL • PRÁCTICAS Y EFICIENTES.

MODELO	SERIE	HP	VOLTS	DESC.	ALTURA	LPM	PESO
MS1500TXD76	H	15	220	3"	190 m	500	72 Kg
MS2000TXD76	H	20	220	3"	250 m	500	98 Kg
MS2500TXD76	H	25	220	3"	300 m	500	100 Kg

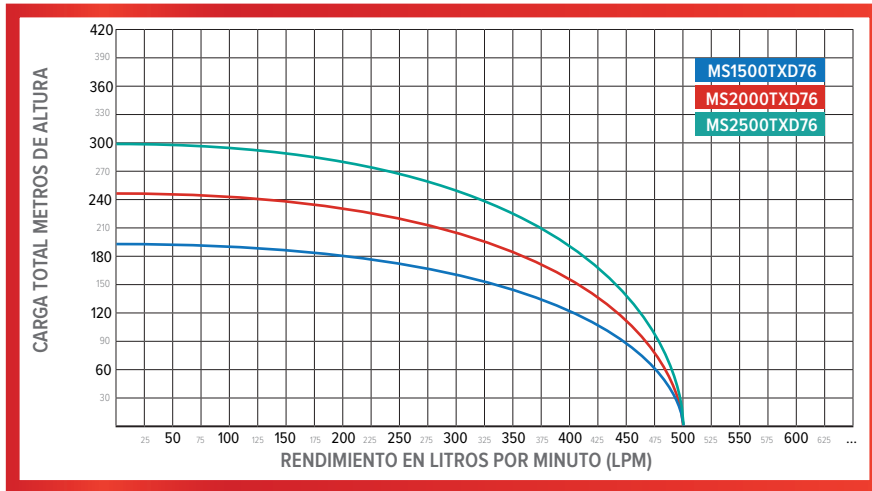

CUERPO DE  
**6"**



MS2000TXD76



## ACCESORIOS > Sumergibles

### > CAJAS DE CONTROL



MS3C150



MXC2500

MODELO	CARACTERÍSTICAS
MSCC25	Caja de control 110V para MSAM1/4D32
MSCC50L	Caja de control 110V para MSAM1/2LD32
MSCC50	Caja de control 110V para MSAM1/2D32
MSCC100	Caja de control 110V para MSAM1D32
MSCC150	Caja de control 110V para MSAM1.5D32
MSCC200	Caja de control 110V para MSE2D51
MS3C25	Caja de control 110V para M3A1/4D32
MS3CL50	Caja de control 110V para M3A1/2LD32
MS3C50	Caja de control 110V para M3A1/2D32
MS3C100	Caja de control 110V para M3A1D32
MS3C150	Caja de control 110V para M3A1.5D32

MODELO	CARACTERÍSTICAS
MXC150	Caja de control 220V para MS150XD32B/MSAM1.5D32B
MXC200	Caja de control 220V para MS200XD32
MXC300	Caja de control 220V para MSE3D51/S620V3
MXC500	Centro de carga 220V para MSE5TD51
MXC750	Centro de carga 220V para MSE7.5TD51
MXC1000	Centro de carga 220V para MSE10TD51
MXC1500	Caja de control 220V para MS1500TXD76
MXC2000	Caja de control 220V para MS2000TXD76
MXC2500	Caja de control 220V para MS2500TXD76
MSSW110	Switch de encendido para caja de control 110V
MSSW220	Switch de encendido para caja de control 220V

### > CAPACITORES



MODELO	CARACTERÍSTICAS
MSCAP25	Capacitor para bombas sumergibles /MSAM1/4D32/ M3A1/4D32/MSCC25/MS3C25/MSCCD25
MSCAPL50	Capacitor para bombas sumergibles /MS50XD32/ MSAM1/2LD32/MSCCL50/MSCCD50
MSCAP50	Capacitor para bombas sumergibles /MSAM1/2D32/ MSAM1/2D32/MSB1/2D38/MSB1/2D51
MSCAP100	Capacitor para bombas sumergibles /MS100XD32/ MSB1D51/MSAM1D32/MSB1D38/MSCC100/MS3C100
MSCAP150	Capacitor para bombas sumergibles /MS150XD32/ MSAM1.5D32
MSCAP200	Capacitor para bombas sumergibles /MS200XD32/ MSE2D38/MSE2D51

MODELO	CARACTERÍSTICAS
MSCAP300	Capacitor para bombas sumergibles de 3 HP 110 V
MXCA150	Capacitor para bombas sumergibles MS100XD32
MXCA200	Capacitor para bombas sumergibles MS200XD32
MXCA300	Capacitor para bombas sumergibles MSE3D51
M3CAP25	Capacitor para bombas sumergibles M3A1/4D32
M3CAPL50	Capacitor para bombas sumergibles M3A1/2LD32
M3CAP50	Capacitor para bombas sumergibles M3A1/2D32
M3CAP100	Capacitor para bombas sumergibles M3A1D32
M3CAP150	Capacitor para bombas sumergibles M3A1.5D32

### > CAJAS DE CONTROL DIGITAL



MSCCD25



MSCCD100

MODELO	CARACTERÍSTICAS
MSCCD25	Caja control digital para bomba 110 V MSAM1/4D32
MSCCD50L	Caja control digital para bomba 110 V MSAM1/2LD32
MSCCD50	Caja control digital para bomba 110 V MSAM1/2D32
MSCCD100	Caja control digital para bomba 110 V MSAM1D32
MXDT500	Caja control digital para 3 Y 5 HP

### > CABLE PARA BOMBA SUMERGIBLE



**4  
HILOS**



MODELO	HILOS	CALIBRE	PESO
CMS1.5	Cable de 4 hilos	1.5 mm	15.2 Kg
CMS2.5	Cable de 4 hilos	2.5 mm	22.4 Kg

### > PROTECTOR TÉRMICO PARA CAJAS DE CONTROL



MODELO	CARACTERÍSTICAS
MSPT6	Protector térmico para bomba sumergible M3A1/4D32 AMP
MSPT7	Protector térmico para bombas sumergibles S114V025
MSPT8	Protector térmico para bombas sumergibles MS50XD32 MSAM1/2LD32 S114VL050
MSPT9	Protector térmico para bombas sumergibles M3A1/2LD32
MSPT10	Protector térmico para bombas sumergibles MS150XD32 MSB1/2D51 S114V050 S114VB150 S412V050
MSPT12	Protector térmico para bombas sumergibles M3A1/2D32
MSPT15	Protector térmico para bombas sumergibles MS100XD32 MSAM1D32 MSB1D51 S114V100 S412V100
MSPT16	Protector térmico para bombas sumergibles M3A1D32
MSPT18	Protector térmico para bombas sumergibles MSE3D51B S620VB300
MSPT19	Protector térmico para bombas sumergibles M3A1.5D32
MSPT20	Protector térmico para bombas sumergible MS150XD32 MSAM1.5D32 S114V150
MSPT25	Protector térmico para bombas sumergibles MS200XD32 MSE2D51 S412V200 S620V200





# KERHÄR®

DEUTSCHLAND  
DENKEN

PROCESOS  
**TIG**  
**MMA**  
**MIG**  
**PLASMA**

**CONSUMIBLES  
Y ACCESORIOS**

**CARETAS  
ELECTRÓNICAS  
PARA SOLDAR**



**COMPRESORES**  
**HIDROLAVADORAS**



## SOLDADORA IGBT INVERTER > MMA



KMA160

MODELO	KMA160	KMA200
VOLTAJE DE ENTRADA	110/220V MONOFÁSICO	110/220 V MONOFÁSICO
CORR. DE SAL. (AMPERAJE)	160 A	200 A
FRECUENCIA	50 - 60 Hz	50 - 60 Hz
PROTECCIÓN	IP21	IP21
PESO	4.4 Kg	4.5 Kg



Incluye: Portaelectrodo, pinza tierra, cepillo y careta



KMA200

## SOLDADORA IGBT INVERTER > MIG

MODELO	KMI120
VOLTAJE DE ENTRADA	110/220V MONOFÁSICO
CORR. DE SAL. (AMPERAJE)	120 A
FRECUENCIA	50 - 60 Hz
CAPACIDAD DE CARRETE	1 Kg
PROTECCIÓN	IP21
PESO	8.2 Kg



· INCLUYE: 1 ROLLO DE 1 KG DE MICROALAMBRE FLUX CORE DE .035" ANTORCHA MIG Y PINZA TIERRA



KMI120



KMI200

## SOLDADORA IGBT INVERTER > MIG/MMA/TIG

MODELO	KMI200
VOLTAJE DE ENTRADA	110/220 V MONOFÁSICO
CORR. DE SAL. (AMPERAJE)	200 A
FRECUENCIA	50 - 60 Hz
CAPACIDAD DE CARRETE	5 Kg
PROTECCIÓN	IP21
PESO	12 Kg



· INCLUYE: ANTORCHA MIG, PINZA TIERRA, PORTAELECTRODO, CEPILLO Y CARETA

## GENERADORES SOLDADORA > MMA

· DE USO PROFESIONAL, CON GRAN TECNOLOGÍA ALEMANA, IDEAL PARA REALIZAR TODO TIPO DE SOLDADURA CON EXCELENTE RENDIMIENTO

MODELO	KSG180	SG210UK15CD
MOTOR	UKURA	UKURA
HP	15	15
TANQUE DE COMBUS.	25 L	25 L
ARRANQUE	Eléctrico	Manual
<b>GENERADOR</b>		
MÁXIMA - CONTINUA	5500 - 5000 W	5000 - 4500 W
VOLTS / HERTZ	110 / 60	110-220 / 60
<b>SOLDADORA</b>		
CORR. DE SAL. (AMPERAJE)	200	210 A
ELECTRODOS	6011-6013-7018	6011-6013-7018
PESO	95 Kg	99 Kg

INCLUYE: PORTAELECTRODO Y PINZA A TIERRA



KSG180



SG210UK15CD



## SOLDADORA IGBT INVERTER > TIG / MMA

**MINI**

### KT1120PRO



MODELO	KT1120PRO
VOLTAJE DE ENTRADA	110/220V MONOFÁSICO
CORR. DE SAL. (AMPERAJE)	120 A
FRECUENCIA	50 - 60 HZ
PROTECCIÓN	IP21
PESO	2.9 Kg



· INCLUYE: PORTAELECTRODO Y PINZA A TIERRA.

MODELO	KT1160PRO	KT1200PRO
VOLTAJE DE ENTRADA	110/220V MONOFÁSICO	110/220V MONOFÁSICO
CORR. DE SAL. (AMPERAJE)	160 A	200 A
FRECUENCIA	50 - 60 HZ	50 - 60 HZ
PROTECCIÓN	IP21	IP21
PESO	6.0 Kg	6.1 Kg



KT1200PRO

MODELO	KT1200PROKIT
VOLTAJE DE ENTRADA	110/220V MONOFÁSICO
CORR. DE SAL. (AMPERAJE)	200 A
FRECUENCIA	50 - 60 HZ
PROTECCIÓN	IP21
PESO	6.1 Kg

### INCLUYEN

Cable Portaelectrodo y Pinza tierra.



### INCLUYE

Cable Portaelectrodo, Pinza Tierra y Antorcha TIG.



## SOLDADORA IGBT INVERTER > TIG / MMA

## SOLDADORA IGBT INVERTER > MMA



KT1250PRO



· INCLUYE: PORTAELECTRODO Y PINZA A TIERRA.



**3** VOLTAJES  
220 MONOFÁSICO  
220 TRIFÁSICO  
440 TRIFÁSICO



· INCLUYE: PORTAELECTRODO Y PINZA A TIERRA.

MODELO	KT1250PRO
VOLTAJE DE ENTRADA	220V MONOFÁSICO
CORR. DE SAL. (AMPERAJE)	250 A
FRECUENCIA	50 - 60 HZ
PROTECCIÓN	IP21
PESO	9.6 Kg



KMA300PRO

MODELO	KMA300PRO
VOLTAJE DE ENTRADA	220M/220T/440T
CORR. DE SAL. (AMPERAJE)	300 A
FRECUENCIA	50 - 60 HZ
PROTECCIÓN	IP21
PESO	13 Kg



KMI120PRO



MODELO	KMI120PRO
VOLTAJE DE ENTRADA	110/220 V MONOFÁSICO
CORR. DE SAL. (AMPERAJE)	120A
FRECUENCIA	50 - 60 HZ
CAPACIDAD DE CARRETE	1 Kg
PROTECCIÓN	IP21
PESO	8.2 Kg



· INCLUYE: ANTORCHA MIG Y PINZA TIERRA



KMI200PRO

MODELO	KMI200PRO
VOLTAJE DE ENTRADA	110/220 V MONOFÁSICO
CORR. DE SAL. (AMPERAJE)	200 A
FRECUENCIA	50 - 60 HZ
CAPACIDAD DE CARRETE	5 Kg
PROTECCIÓN	IP21
PESO	12.2 Kg

MODELO	KMI250PRO
VOLTAJE DE ENTRADA	220 V MONOFÁSICO
CORR. DE SAL. (AMPERAJE)	250 A
FRECUENCIA	50 - 60 HZ
CAPACIDAD DE CARRETE	15 Kg.
PROTECCIÓN	IP21
PESO	47 Kg



· INCLUYE: ANTORCHA MIG Y PINZA TIERRA.



KMI250PRO



## SOLDADORAS IGBT INVERTER > TIG /MMA

MODELO	KT1200HD
VOLTAJE DE ENTRADA	95 - 280 V MONOFÁSICO
CORR. DE SAL. (AMPERAJE)	200 A
FRECUENCIA	50 - 60 HZ
PROTECCIÓN	IP21
PESO	6.5 Kg

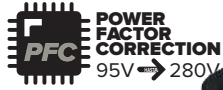

- INCLUYE:  
PORTAELECTRODO Y PINZA A TIERRA



KT1200HD

MODELO	KTP200HD
VOLTAJE DE ENTRADA	95 - 280 V MONOFÁSICO
CORR. DE SAL. (AMPERAJE)	200 A
FRECUENCIA	50 - 60 HZ
PROTECCIÓN	IP21
PESO	6.1 Kg



- INCLUYE:  
ANTORCHA TIG, PINZA TIERRA



KTP200HD

## SOLDADORAS IGBT INVERTER > TIG /MMA - AC/DC

MODELO	KAD200HD
VOLTAJE DE ENTRADA	220 V MONOFÁSICO
CORR. DE SAL. (AMPERAJE)	200 A
FRECUENCIA	50 - 60 HZ
PROTECCIÓN	IP21
PESO	10 Kg



KAD200HD



- INCLUYE:  
ANTORCHA TIG, PINZA TIERRA Y PEDAL DE CONTROL

MODELO	KAD375HD
VOLTAJE DE ENTRADA	220M/220T/440T
CORR. DE SAL. (AMPERAJE)	375 A
FRECUENCIA	50 - 60 HZ
PROTECCIÓN	IP21
PESO	35.5 Kg



- INCLUYE:  
ANTORCHA TIG, PINZA TIERRA Y PEDAL DE CONTROL



KAD375HD



# MICROALAMBRE DOBLE PULSO

MODELO	KMI350HD	KMI500HD
VOLTAJE DE ENTRADA	220T/440T	
CORR. DE SAL. (AMPERAJE)	350 A	500 A
FRECUENCIA	50 - 60 HZ	50 - 60 HZ
CAPACIDAD DE CARRETE	15 Kg	15 Kg
PROTECCIÓN	IP21	IP21
PESO	45 Kg	53 Kg

## VOLTAJE DE ENTRADA 220V-TRIFÁSICO / 440V-TRIFÁSICO

RECOMENDACIÓN DE ELECTRODOS  
**6010 / 6013 / 7015 / 7018**

RECOMENDACIÓN DE MICROALAMBRE  
**DESDE .023 HASTA .045**

## CORTADORAS DE PLASMA >

MODELO	KCU30PRO	KCU45HD	KCU65HD
VOLTAJE DE ENTRADA	110 / 220 MONOFÁSICO	95 - 280 V MONOFÁSICO	220M/220T/440T
CORR. DE SAL. (AMPERAJE)	30 A	45 A	65 A
FRECUENCIA	50 / 60 Hz	50 - 60 HZ	50 - 60 HZ
PROTECCIÓN	IP21	IP21	IP21
PESO	11.6 Kg	9.1 Kg	15 Kg



KCU30PRO

INCLUYE:  
ANTORCHA PLASMA,  
PINZA A TIERRA



KCU45HD

INCLUYE:  
ANTORCHA TRAFIMET,  
PINZA A TIERRA



KCU65HD

INCLUYE:  
ANTORCHA TRAFIMET,  
PINZA A TIERRA





## CARETAS ELECTRÓNICAS



KCS05



KCS10



KCS20



KCS21



KCS30



KCS40



KCS50

CÓDIGO	KCS05	KCS10	KCS20	KCS21	KCS30	KCS40	KCS50
VISIÓN	98 X 35	98 X 35	98 X 35	98 X 35	92 X 42	100 X 67	100 X 67
CLASE ÓPTICA	Regular 1/1/1	Regular 1/1/1	Regular 1/1/1	Regular 1/1/1	Optimizada 1/3/1/3	Optimizada 1/3/1/3	True Color 1/1/1/2
CONTROLES	Internos	Internos	Internos	Internos	Internos y Externos	Internos y Externos	Internos y Externos

## GUANTES DE CARNAZA >

**KGC31**  
GUANTES PARA  
SOLDADOR



## REGULADORES >

**KRGTIG**  
REGULADOR DE  
PRESIÓN PARA ARGÓN

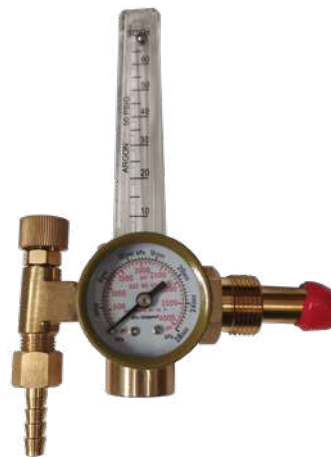

**KRGMIG**  
REGULADOR DE  
PRESIÓN PARA CO<sub>2</sub>

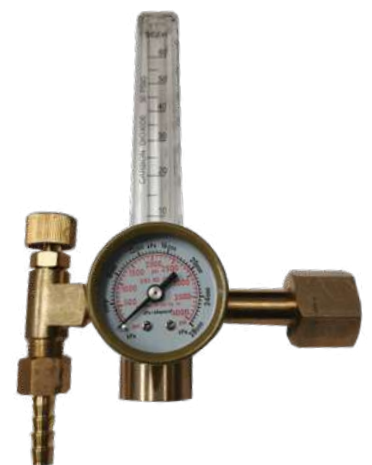

### PORTAELECTRODOS

**KPE250L**  
250A



**KPE300L**  
300A

**KPE250**  
250A



**KPE300**  
300A

**KPE300K**  
300A



### CABLE CON BORNES

**KCB2M25**  
25 mm  
2 Metros  
Incluye  
KCBP25



**KCB2M35**  
25 mm  
2 Metros  
Incluye  
KCBP35



### BORNES

**KCBP25**  
25 mm 3/8"



**KCBP35**  
50 mm 1/2"

### KIT PORTAELECTRODOS COMPLETO

**KCBP2M**  
10-25 mm 3/8"  
2 METROS



**KCBP2M35**  
35-50 mm 1/2"  
2 METROS

### KIT PINZA TIERRA COMPLETO

**KCPT2M**  
10-25 mm 3/8"  
2 METROS



**KCPT2M35**  
35-50 mm 1/2"  
2 METROS

### CONECTOR RÁPIDO HEMBRA

**KCRH25**  
10-25 mm 3/8"



**KCRH50**  
35-50 mm 1/2"

### CONECTOR RÁPIDO

**KCR2P**  
10-25 mm 3/8"



**KCR2P50**  
35-50 mm 1/2"

### PINZA TIERRA

**KPI300**  
300A



**KPI500**  
500A

**KPI300I**  
300A



**KPI500I**  
500A

### ADAPTADOR RÁPIDO

**KCEX38**  
10-25 mm 3/8"



**KCEX50**  
35-50 mm 1/2"

## ACCESORIOS > MIG

### ANTORCHA MIG CON EUROCONECTOR

Antorcha **KAM4KM35** para soldadoras con función MIG



**KAMSG**  
6 METROS



**EURO CONECTOR MIG**

**KAM4KM35**  
EUROCONECTOR  
4 METROS



**CUELLO DE GANSCO**  
**KAMCG**

**SWITCH**  
**KAM4KSW**

**DIFUSOR DE GAS**

**KAMD20**



**PORTA PUNTA DE CONTACTO**

**KAMH26**  
26 mm



**PUNTA DE CONTACTO**

**KAMP8**  
28 mm x 0.8 mm  
**KAMP9**  
28 mm x 0.9 mm  
**KAMP10**  
28 mm x 1.0 mm  
**KAMP12**  
28 mm x 1.2 mm  
**KAMP16**  
28 mm x 1.6 mm

**TOBERA**

**KAMB21**  
NOZZLE CILINDRICO  
**KAMB18**  
NOZZLE CÓNICO  
**KAMB14**  
NOZZLE CÓNICO

**LINER**

**KAM4LIN**  
GUÍA METÁLICA  
4.5 METROS





## ACCESORIOS > MIG

### ANTORCHA MIG CON EUROCONECTOR

Antorcha **KAM4KD36** para soldadoras con función MIG

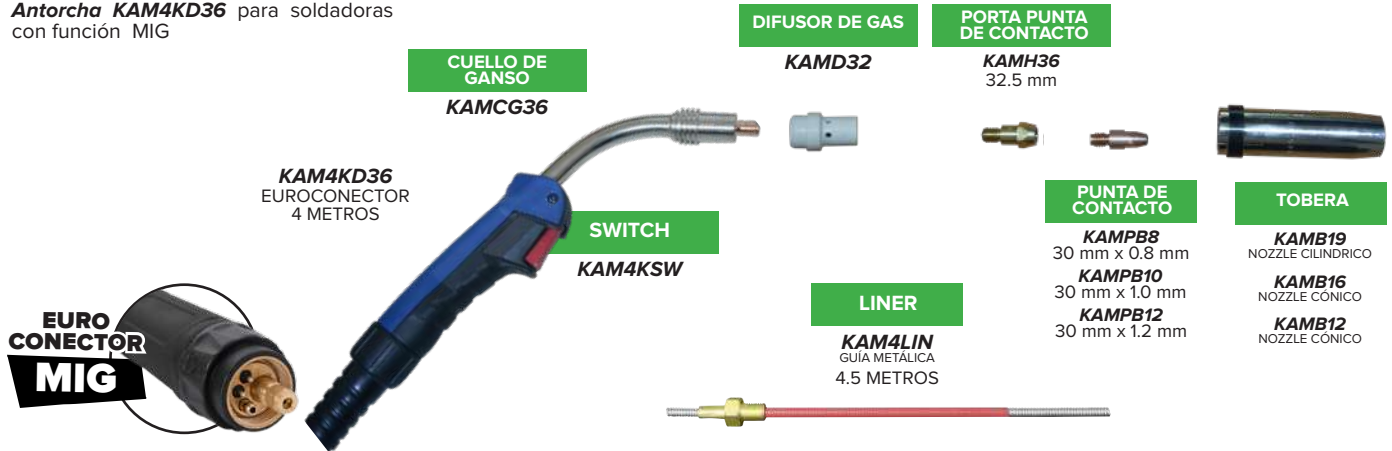

## ACCESORIOS > CORTADORAS DE PLASMA

CÓDIGO	CARACTERÍSTICAS
KAPS45	Antorcha de plasma completa para KCU45HD
KAPE45	Electrodo chico para KAPS45
KAPE45G	Electrodo mediano para KAPS45
KAPEL45	Electrodo grande para KAPS45
KAPR45	Aislador para KAPS45
KAPB8	Boquilla mediana para KAPS45 (Más medidas disponibles)
KAPBP	Protector para KAPS45



CÓDIGO	CARACTERÍSTICAS
KAPP80	Antorcha de plasma completa para KCU30PRO / KCU45HD / KCU65HD
KAPP33	Electrodo chico para antorcha KAPP80
KAPP10	Boquilla chica para antorcha KAPP80
KAPP12	Boquilla mediana para antorcha KAPP80
KAPP26	Boquilla grande para antorcha KAPP80
KAPP02	Aislador para antorcha KAPP80
KAPP04	Protector para antorcha KAPP80



## ACCESORIOS > TIG

CÓDIGO	CARACTERÍSTICAS
KCBTIG	Antorcha completa para KT1160PRO/KT1120PRO
KAT4KAD	Antorcha completa para KAD200HD/KTP200HD
KAT4KTI	Antorcha completa para KT1200PRO/KT1200HD
KPT05	Punta TIG para KAT4KAD/KAT4KTI (Más medidas disponibles)
KMT1022	Mordaza para KAT4KAD/KAT4KTI (Más medidas disponibles)
KPM10	Porta mordaza para KAT4KAD/KAT4KTI (Más medidas disponibles)
KTT138	Capuchón largo para KAT4KAD/KAT4KTI
KTC01	Aislador cerámico para KAT44AD/KAT4KTI



• CON BOMBA DE PISTONES CON RECUBRIMIENTO CERÁMICO ANNOVI REVERBERI®, CIGÜEÑAL CON BIELA FORJADO Y CABEZA DE BRONCE.

**BOMBA  
TRIPLEX**



HK1600S2M

MODELO	HK1600S2M	HK1800S3M	HK2100S5M
--------	-----------	-----------	-----------

MOTOR

**CREK**

HP	2	3	5
VOLTS	110/220	110/220	220
FASE	Monofásico	Monofásico	Monofásico
PRESIÓN	9.5 LPM / 1550 PSI	13 LPM / 1600 PSI	13.5 LPM / 2100 PSI
PESO	46 Kg	71 Kg	74 Kg



TODAS NUESTRAS HIDROLAVADORAS  
INCLUYEN: LANZA, PISTOLA, MANGUERA Y  
BOQUILLAS.



HK1800S3M

• CON BOMBA DE PISTONES CON RECUBRIMIENTO CERÁMICO ANNOVI REVERBERI®, CIGÜEÑAL CON BIELA FORJADO Y CABEZA DE BRONCE.

**BOMBA  
TRIPLEX**



HL2700UK7

MODELO	HL2700	HL2700UK7	HL2700K6
MOTOR	SIN MOTOR	UKURA®	KOHLER®
HP	SIN MOTOR	7	6.5
PRESIÓN	2700 PSI	2700 PSI / 10 LPM	
PESO	25 Kg	43 Kg	43 Kg



TODAS NUESTRAS HIDROLAVADORAS INCLUYEN:  
EN: LANZA, PISTOLA,  
MANGUERA Y BOQUILLAS.



## HIDROLAVADORAS › Bomba Triplex uso Profesional

• CON BOMBA DE PISTONES CON RECUBRIMIENTO CERÁMICO ANNOVI REVERBERI®, CIGÜEÑAL CON BIELA FORJADO Y CABEZA DE BRONCE.

MODELO	HL3000UK10	HL3000K9
MOTOR	UKURA®	KOHLER®
HP	10	9.5
PRESIÓN	3200 PSI / 12.7 LPM	
PESO	59 Kg	59 Kg

MODELO	HL3650UK15	HL3650K14
MOTOR	UKURA®	KOHLER®
HP	15	14
PRESIÓN	3600 PSI / 13 LPM	
PESO	74 Kg	74 Kg



HL3000UK10



TODAS NUESTRAS HIDROLAVADORAS INCLUYEN: LANZA, PISTOLA, MANGUERA Y BOQUILLAS.

## ACCESORIOS › Hidrolavadoras

• CABEZAS PARA HIDROLAVADORA  
• DE PISTONES CON RECUBRIMIENTO CERÁMICO ANNOVI REVERBERI®, CIGÜEÑAL CON BIELA FORJADO Y CABEZA DE BRONCE.

MODELO	CAHL2700	CAHL3000	CAHL3650
PRESIÓN	2700 PSI / 186 BAR	3000 PSI / 206 BAR	3600 PSI / 248 BAR
RPM DE TRABAJO	3600 RPM	3600 RPM	3600 RPM
PESO	8 Kg	9 Kg	10 Kg



CAHL2700



HLBTURBO1600



HLC3/8

### CÓDIGO

### CARACTERÍSTICAS

HL-B1600	Juego de 5 boquillas para hidrolavadora HL2700.
HL-B3000	Juego de 5 boquillas para hidrolavadora HL3000.
HL-B3650	Juego de 5 boquillas para hidrolavadora HL3650.
HL-BTURBO1600	Boquilla para hidrolavadora turbo HL2700.
HL-BTURBO3000	Boquilla para hidrolavadora turbo HL3000.
HL-BTURBO3650	Boquilla para hidrolavadora turbo HL3650.
HL-C3/8	Conector rápido para manguera de hidrolavadora 3/8".
HL-M1600	Manguera de 10 m para HL2700 de 2,700 PSI.
HL-M3000	Manguera de 10 m para HL3000 de 3,000 PSI.
HL-M3650	Manguera de 10 m para HL3650 de 3650 PSI.
HL-P1600	Pistola para hidrolavadora HL2700 de 2,700 PSI.
HL-P3000	Pistola para hidrolavadora HL3000 de 3,000 PSI.
HL-P3650	Pistola para hidrolavadora HL3650 de 3,650 PSI.



HLB3650

HLB1600



# KERHÖR®



# GENERADORES





GK3000

# DISFRUTA GRANDES MOMENTOS ENERGÍA PORTÁTIL

> 2500 W

- GENERADORES DE LUZ MONOFÁSICOS CON MOTOR A GASOLINA • SINCRÓNICO
- SIN ESCOBILLAS.



GK3000

MODELO	GK3000
HP	7
MÁXIMA - CONTINUA	3000 - 2500 W
VOLTS / HERTZ	110 - 220/ 60
AMP	22.7 / 11.4
TANQUE DE COMBUS.	15 L
PESO	42.7 Kg



GK6000

MODELO	GK6000	GK9500
HP	10	15
MÁXIMA - CONTINUA	5,750 - 5,000 W	11000 - 8500 W
VOLTS / HERTZ	110 - 220/ 60	
AMP	45.5/22.7	77.3/38.6
TANQUE DE COMBUS.	15 L	25 L
PESO	70 Kg	95.15 Kg



# KERHÉR®

GT6500UK13



## PARA UN TRABAJO PROFESIONAL LÍNEA INDUSTRIAL

> 6500 W

- CON MOTOR A GASOLINA • SINCRÓNICO • SIN ESCOBILLAS
- CON EMBOBINADO DE COBRE Y ALTERNADOR ITALIANO • ARRANQUE MANUAL.



GT6500UK13

MODELO	GT6500UK13
MOTOR	UKURA®
HP	13
MÁXIMA - CONTINUA	7,000-6,500 W
VOLTS / HERTZ	110-220 / 60
AMP	59.1 / 29.54
TANQUE DE COMBUS.	20 L
PESO	106 Kg



## GENERADORES > Monofásicos

# KERHÖR®

> 6500 W

- CON MOTOR A DIÉSEL • CON EMBOBINADO DE COBRE Y ALTERNADOR ITALIANO
- SINCRÓNICO • SIN ESCOBILLAS • PARA UN TRABAJO PROFESIONAL • ARRANQUE MANUAL.

MODELO	GDST6500UKD10
MOTOR	UKURA®
HP	10
MÁXIMA - CONTINUA	7,000 W - 6,500 W
VOLTS / HERTZ	110 - 220 / 60
AMP	59.1 / 29.54
TANQUE DE COMBUS.	20 L
PESO	137 Kg



GDST6500UKD10

> 8500 y 13000 W

- CON MOTOR A GASOLINA • CON EMBOBINADO DE COBRE Y ALTERNADOR ITALIANO
- SINCRÓNICO • SIN ESCOBILLAS • PARA UN TRABAJO PROFESIONAL • ARRANQUE MANUAL.



GT8500UK15

MODELO	GT8500UK15
MOTOR	UKURA®
HP	15
MÁXIMA - CONTINUA	9,000 - 8,500 W
VOLTS / HERTZ	110-220 / 60
AMP	67 / 38 A
TANQUE DE COMBUS.	20 L
PESO	119 Kg

MODELO	GG13UK20EL
MOTOR	UKURA
HP	20
MÁXIMA - CONTINUA	15,000 - 13,000 W
VOLTS / HERTZ	110-220 / 60
AMP	108.3/54
TANQUE DE COMBUS.	20 L
PESO	131 Kg



GG13UK20EL  
ARRANQUE ELÉCTRICO  
NO INCLUYE BATERIA

> 9000 W

- CON EMBOBINADO DE COBRE Y ALTERNADOR ITALIANO • CON MOTOR A GASOLINA
- SINCRONO • GENERA LUZ: 110 - 220 BIFÁSICO / 220 TRIFÁSICO, ENFRIADO POR AIRE • ARRANQUE MANUAL.



GTR9000UK15

MODELO	GTR9000UK15
MOTOR	UKURA
HP	15
MÁXIMA - CONTINUA	13,000 W - 9,000 W
VOLTS	110 - 220 Monofásico 220 Trifásico
AMP	40 / 20
HERTZ	60
TANQUE DE COMBUS.	20 L
PESO	77 Kg

> 15,000 W

- CON EMBOBINADO DE COBRE Y ALTERNADOR ITALIANO • SINCRONO
- GENERA LUZ: 110 - 220 BIFÁSICO / 220 TRIFÁSICO, ENFRIADO POR AIRE • ARRANQUE MANUAL Y ELÉCTRICO.

MODELO	GGTR15UK20EL
MOTOR	UKURA®
HP	20
MÁXIMA - CONTINUA	22,500 W - 15,000 W
VOLTS	110 - 220 Monofásico 220 Trifásico
HERTZ	60
AMP	68/34
TANQUE DE COMBUS.	20 L
PESO	131 Kg



GGTR15UK20EL  
ARRANQUE ELÉCTRICO  
NO INCLUYE BATERÍA

> 20,000 W

- CON EMBOBINADO DE COBRE Y ALTERNADOR ITALIANO • SINCRONO
- GENERA LUZ: 110 - 220 BIFÁSICO / 220 TRIFÁSICO, ENFRIADO POR AIRE • ARRANQUE MANUAL Y ELÉCTRICO.



GGTR20UK30EL  
ARRANQUE ELÉCTRICO  
NO INCLUYE BATERÍA

MODELO	GGTR20UK30EL
HP	30
MOTOR	UKURA
COMBUSTIBLE	GASOLINA
MÁXIMA - CONTINUA	30,000 W - 20,000 W
VOLTS	110 - 220 Monofásico 220 Trifásico
HERTZ	60
AMP	68/34
TANQUE DE COMBUS.	20 L
PESO	131 Kg



## COMPRESORES > Una etapa

>50 LITROS DE CAPACIDAD



CK5005

MODELO	CK5005
ETAPAS	1
No. CILINDROS	1
MOTOR	<b>CREK</b>
HP	1/2
VOLTS	110 / 220
FASE	Monofásico
HERTZ	60
TANQUE	50 L
LPM/PCM	36 / 1.27
PRESIÓN	8 BAR
PESO	42 Kg

> 108 LITROS DE CAPACIDAD

MODELO	CK10810
ETAPAS	1
No. CILINDROS	1
MOTOR	<b>CREK</b>
HP	1
VOLTS	110 / 220
FASE	Monofásico
HERTZ	60
TANQUE	108 L
LPM/PCM	128 / 4.5
PRESIÓN	8 BAR / 115 PSI
PESO	114 Kg



CK10810



CK10820V

MODELO	CK10820V
ETAPAS	1
No. CILINDROS	2
MOTOR	<b>CREK</b>
HP	2
VOLTS	110/220
FASE	Monofásico
HERTZ	60
TANQUE	108 L
LPM/PCM	184 / 6.5
PRESIÓN	8 BAR / 115 PSI
PESO	114 Kg

>200 LITROS DE CAPACIDAD

MODELO	CK20030M	CK20030	CK200UK10
ETAPAS	1	1	1
No. CILINDROS	2	2	2
MOTOR	<b>CREK</b>		UKURA® GASOLINA
HP	3	3	10
VOLTS	110/220	220/440	-
FASE	Monofásico	Trifásico	-
HERTZ	60	60	-
TANQUE	200 L	200L	200 L
LPM/PCM	350 / 10.30	350 / 10.30	350 / 10.30
PRESIÓN	8 BAR / 115 PSI	8 BAR / 115 PSI	8 BAR / 115 PSI
PESO	155 Kg	155 Kg	155 Kg



CK20030



CK200UK10



>500 LITROS DE CAPACIDAD

MODELO	CK50050	CK500UK15
ETAPAS	1	1
No. CILINDROS	3	3
MOTOR	<b>CREK</b>	UKURA® GASOLINA
HP	5	15
VOLTS	220/440	-
FASE	Trifásico	-
HERTZ	60	-
TANQUE	500 L	500L
LPM/PCM	778 / 27.5	778 / 27.5
PRESIÓN	8 BAR / 115 PSI	8 BAR / 115 PSI
PESO	275 Kg	265 Kg



CK50050



## COMPRESORES > Dos etapas

### >200 LITROS DE CAPACIDAD

MODELO	CK20050M2E	CK200302E
ETAPAS	2	2
No. CILINDROS	1	1
MOTOR	<b>CREK</b>	
HP	5	3
VOLTS	220	220/440
FASE	Monofásico	Trifásico
HERTZ	60	60
TANQUE	200 L	200 L
LPM/PCM	380 / 13.5	380 / 13.5
PRESIÓN	12 BAR / 175 PSI	12 BAR / 175 PSI
PESO	165 Kg	170 Kg



CK200302E



### >500 LITROS DE CAPACIDAD

MODELO	CK500502E
ETAPAS	2
No. CILINDROS	1
MOTOR	<b>CREK</b>
HP	5
VOLTS	220/440
FASE	Trifásico
HERTZ	60
TANQUE	500 L
LPM/PCM	662 / 23.5
PRESIÓN	12 BAR / 175 PSI
PESO	275 Kg



CK500502E



### >200 Y 500 LITROS DE CAPACIDAD

MODELO	CK2002EUK10	CK5002EUK15
ETAPAS	2	2
No. CILINDROS	1	1
MOTOR	UKURA®	
HP	10	15
TANQUE	200 L	500 L
LPM/PCM	262 / 13.5	662 / 23.5
PRESIÓN	12 BAR / 175 PSI	12 BAR / 175 PSI
PESO	165 Kg	275 Kg



CK2002EUK10



## CABEZAS > Para compresor



CC5012



CC10810



CC10810V

MODELO	CC5012	CC10810	CC10810V	CC20030	CC50050	CC200302E	CC500502E
CILINDROS	1	1	2	2	3	1 (2 pistones)	1 (2 pistones)
APLICACIÓN	1/2 - 3/4 HP	1 - 1.5 HP	1.5 - 2 HP	3 - 4 HP	5 - 7.5 HP	3 - 5 HP	5 HP
LPM/PCM	36 / 1.27	128 / 4.5	184 / 6.5	350 / 10.30	778 / 27.5	380 / 13.5	662 / 23.5
BAR / PSI	8 / 115	8 / 115	8 / 115	8 / 115	8 / 115	12 / 175	12 / 175
ETAPAS	1	1	1	1	1	2	2
PESO	8 Kg	13 Kg	16 Kg	19 Kg	43 Kg	19 Kg	49 Kg



CC20030



CC200302E



CC500502E



CC50050

## REFACCIONES > Para compresor

### > Refacciones para compresores CK2025 / CK2550

CÓDIGO	DESCRIPCIÓN
CC501201	FILTRO DE AIRE
CNX50EN01	RESPIRADOR DE AIRE
CNX50EN22	VÁLVULA DE ALIVIO
CNX250100	AUTOMÁTICO
CNX50EN50	MANÓMETRO 180PSI
CNX50EN41	ACOPLADOR RÁPIDO
CK50063	REGULADOR
CNX50EN60	MANÓMETRO 230PSI

### > Refacciones para compresores CK5005 / CK10810 / CK10810V

CÓDIGO	DESCRIPCIÓN
CC501203	FILTRO DE AIRE
CC501202	RESPIRADERO
CC502002	MANÓMETRO
CC502003	VÁLVULA DE SEGURIDAD
CC502004	REDUCTOR
CC502006	CONECTOR DE MANGUERA
CC502005	LLAVE DE PASO
CC108201	FILTRO DE AIRE P/ CC10810V

### > Refacciones para compresores CK20030M / CK20030 / CK200UK10 / CK20030M2E

CÓDIGO	DESCRIPCIÓN
CC2003001	FILTRO DE AIRE
CC2003004	MANÓMETRO
CC2003005	FILTRO DE AIRE P / 2E
CC200307	MANÓMETRO P / 2E
CNX-VAP	VALVULA SEGURIDAD
CNX200326	AUTOMATICO
CNX200914	ARRANCADOR



### CKKITGRA

KIT DE PISTOLA DE GRAVEDAD CON MANGUERA USO RUDO PARA TODOS LOS MODELOS





# BERGËN



FUMIGADORA MANUAL FV20H, MOTOBOMBA PORTÁTIL MVP1000 Y FUMIGADORA DE MOTOR FV250.



## SOLDADORAS INVERTER > MMA

## SOLDADORAS INVERTER > MIG/MMA

### SB130 MINI



SV200

**INCLUYEN**



Portaelectrodo y pinza a tierra.



SMB130

**INCLUYE**



Antorcha MIG, portaelectrodo y pinza a tierra

MODELO	SB130	SV160	SB200
VOLTAJE DE ENTRADA	110 V	110 / 220 V	110 / 220 V
CORR. DE SAL. (AMPERAJE)	130 A	160 A	200 A
FRECUENCIA	50/60 Hz.	50/60 Hz.	50/60 Hz.
PROTECCIÓN	IP21	IP21	IP21
PESO	2.3 Kg	5.2 Kg	5.7 Kg

MODELO	SMB130
VOLTAJE DE ENTRADA	110 V
CORR. DE SAL. (AMPERAJE)	130A
FRECUENCIA	50/60 Hz.
PROTECCIÓN	IP21
PESO	5.7 Kg

## CARETAS ELECTRÓNICAS



LB10



BCS05



BCS10

CÓDIGO	LB10	BCS05	BCS10
VISIÓN	92 X 34	98 X 35	98 X 35
CLASE ÓPTICA	Regular 1/1/1/1	Regular 1/1/1/1	Regular 1/1/1/1
CONTROLES	Sin controles	Internos	Internos



MODELO	GV1500	GV3000	GV3000EL	GV6000EL
HP	2.4	7	7	13
POTENCIA (MÁXIMA-CONTINUA)	1000 - 900 W	3000 - 2800 W	3000 - 2800 W	5500 - 5000 W
VOLTS / HERTZ	110 / 60	110 - 220 / 60	110 - 220 / 60	110 - 220 / 60
AMP	9.1	22.7/11.4	22.7/11.4	45.5/22.7
CAPACIDAD DE COMBUSTIBLE	8 L	15 L	15 L	20 L
ARRANQUE	Manual	Manual	Eléctrico	Eléctrico
PESO	28 Kg	39 Kg	41 Kg	87Kg



GV1500



GV3000



GV6000EL

## BOMBA PRESURIZADORA > 1/2 HP y 1 HP



PB3512

MODELO	PB3512	PB4510
MOTOR	ELÉCTRICO 180W	ELÉCTRICO 270W
VOLTAJE	110V / 60HZ	110V / 60HZ
HP	1/2	1
SUCC / DESC	3/4" - 3/4"	3/4" - 3/4"
ALTURA	0-9 M	0-12 M
LPM	35 LPM	45 LPM
TEMP MÁX	95°C	95°C
PESO	2.5 Kg	5 Kg

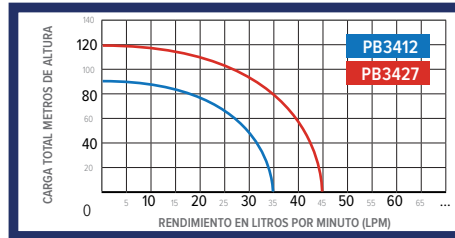

PB4510



## BOMBA SUMERGIBLE DE ACHIQUE > 1/2 HP y 1 HP

MODELO	AB8012	AB2010
MOTOR	ELECTRICO 180W	ELECTRICO 270W
VOLTAJE	110V / 60HZ	110V / 60HZ
HP	1/2	1
ALTURA	7 M	9 M
LPM	80 LPM	200 LPM
PARTÍCULAS	34mm	34mm
PESO	4 Kg	5 Kg

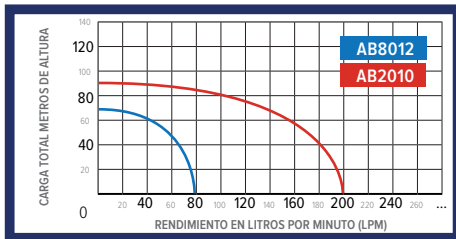

AB2010



## MOTOBOMBAS DE RIEGO AGRÍCOLA > 2 Tiempos



MVP1000



INCLUYE CONEXIONES

MODELO	MVP1000	MVP1500
HP	2	2
CC	45	45
SUCC / DESC	1" / 1"	1 1/2" / 1 1/2"
ALTURA	0-35 m	0-40 m
LPM	150	280
PESO	7.5 Kg	11.5



## MOTOBOMBAS DE RIEGO AGRÍCOLA > 4 Tiempos

MODELO	HP	SUCC.	DESC.	ALTURA	LPM	PESO
MC2VP7	7	2"	2"	45 m	550	39 Kg

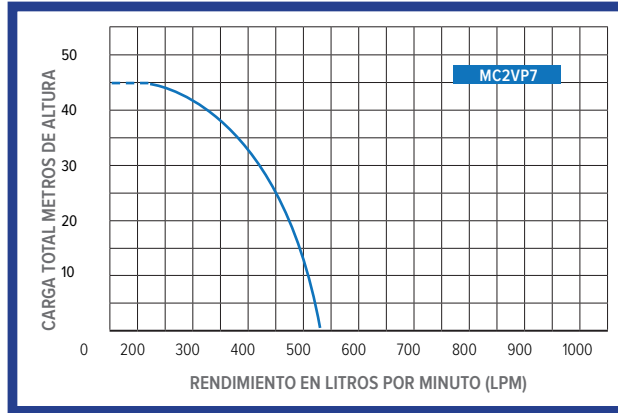

MC2VP7



VP90

MODELO	VP70	VP90	VP130
HP	7	9	13
PESO	18 Kg	26 Kg	28 Kg



VP130

## MOTOSIERRA > Uso Ligero

MODELO	CC	HP	KW	DEPÓSITO DE COMBUSTIBLE	BARRA	PASO	PESO
MT5020	52 cm <sup>3</sup>	2.5	1.86	0.6 L	20"	.325	10 Kg



MT5020



## COMPRESORES > Con motor eléctrico

> 20 Y 50 LITROS DE CAPACIDAD



CB2520

MODELO	CB2520	CB5025
ETAPAS	1	1
No. CILINDROS	1	1
HP	2	2.5
VOLTS	110	110
HERTZ	60	60
TANQUE	20 L	50 L
LPM/PCM	126 / 4.4	126 / 4.4
PRESIÓN	8 BAR / 115 PSI	
PESO	22 Kg	27 Kg



CB5025



## DESMALZADORAS > 2 Tiempos

MODELO	CC	HP	KW	DEPÓSITO	DIÁM. TUBO	PESO
M27	26 cm <sup>3</sup>	1.0	0.75	0.60 L	26 mm	7.5 Kg



INCLUYE



M27

MODELO	CC	HP	KW	DEPÓSITO	DIÁM. TUBO	PESO
M55	52 cm <sup>3</sup>	2.60	1.9	0.60 L	28 mm	8 Kg



INCLUYE



M55

MODELO	CC	HP	KW	DEPÓSITO	DIÁM. TUBO	PESO
M57	54 cm <sup>3</sup>	2.60	1.9	1.2 L	28 mm	7.8 Kg



M57



INCLUYE





Pistola, dosificador de detergente y manguera de 3m de largo

MODELO	HB1500
PRESI3N M3X	1520 PSI / 105 BAR
DESCARGA	6.8 L/Min
POTENCIA	1400 W
VOLTAJE	110V / 60 Hz
MANGUERA	ALTA PRESI3N 3 MTS



HB1500

## ASPERSORA PARIHUELA > 4 Tiempos

MODELO	PV30A70
MANGUERA DE DESCARGA	50 m
HP	7
PRESI3N	10-40 BAR
LPM	30-40 L/min
ALCANCE	18 - 15 m
RPM	800 - 1,000
INCLUYE	Manguera de reenvío, Manguera de succi3n, coladera, lanza y base.
PESO	37 Kg

## > ASPERSORA PARIHUELA DE ACOPLE DIRECTO

MODELO	PV40AVP7
MANGUERA DE DESCARGA	50 m
HP	7
PRESI3N	43-37 BAR
LPM	17 a 20 L/min
INCLUYE	Manguera de reenvío, Manguera de succi3n, coladera, lanza y base.
PESO	40 Kg



PV30A70

INCLUYE



PV40AVP7

INCLUYE







# BERGËN



## ASPERSORA PARIHUELA > Manuales

MODELO	TANQUE	INCLUYE	PESO
FV20E	20 L	1 lanza y 2 boquillas	4.6 Kg
FV20H	20 L	2 lanzas y 4 boquillas	4.4 Kg



INCLUYE



FV20H  
VARILLA METÁLICA  
Y DE PLÁSTICO



## ASPERSORA PARIHUELA > Manual y Eléctrica

MODELO	VOLTS ENTRADA	VOLTS SALIDA	LPM	PRESIÓN	TANQUE	PESO
FB20EM	AC 110 V	DC 12V	3.1	29 - 58 PSI	20 L	6.12 Kg



FB20EM



LOS DATOS TÉCNICOS QUE SE PROPORCIONAN SON MERAMENTE ILUSTRATIVOS. ANTARIX IP S. DE R.L. DE C.V. SE RESERVA EL DERECHO DE REALIZAR CAMBIOS EN CUALQUIER MOMENTO SIN PREVIO AVISO Y SIN INCURRIR EN NINGUNA OBLIGACIÓN. VIGENTE A PARTIR DEL 1 DE ENERO 2022. TODOS NUESTROS PESOS SON APROXIMADOS. SUJETO A CAMBIOS SIN PREVIO AVISO.





# BERGËN



**FV430**  
ASPERSORA FUMIGADORA DE  
LÍQUIDO Y POLVOS.



INCLUYE  
FV250



**FV250**  
ASPERSORA DE  
LÍQUIDOS.

MODELO	CILINDRADA	HP	PRESIÓN	TANQUE	PESO
FV250	25.4 cm <sup>3</sup>	1	15 - 25 BAR / 217 - 362 PSI	25 L	10 Kg
FV430	42 cm <sup>3</sup>	2.5	1 a 4 mpa	14 L	13 kg



# NO CAMBIA EVOLUCIONA

MOTORES CREK antes SIEMENS

## CREK



**CET5G**

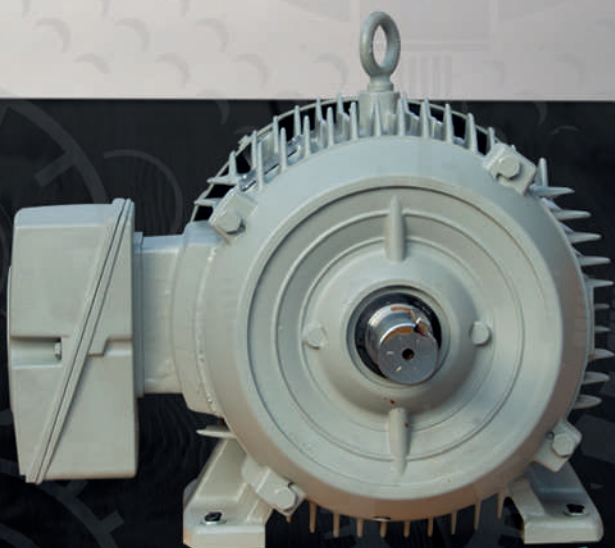

**CET10G**

MOTORES CREK ELÉCTRICOS TRIFÁSICOS DE 5 Y 10 HP USO GENERAL





CEM1/2G



CEM1G



MODELO	CEM1/2G
HP	1/2
VOLTS	115/230 V
RPM	1,750
DIAM. FLECHA	5/8"

MODELO	CEM1G
HP	1
VOLTS	115/230 V
RPM	1,750
DIAM. FLECHA	5/8"



CEM2G



CEM3G



CEM5G



MODELO	CEM2G
HP	2
VOLTS	115/230 V
RPM	1,750
DIAM. FLECHA	5/8"

MODELO	CEM3G
HP	3
VOLTS	127/220 V
RPM	1,750
DIAM. FLECHA	1 1/8"

MODELO	CEM5G
HP	5
VOLTS	220 V
RPM	1,750
DIAM. FLECHA	1 1/8"



> TRIFÁSICOS

•USO GENERAL • 60 HZ. LOS PRECIOS DE ESTOS MODELOS DE MOTORES CAMBIAN CADA SEMESTRE. CONFIRME EL PRECIO VIGENTE CON SU VENDEDOR.

MODELO	CET5G	CET7.5G	CET10G
HP	5	7.5	10
VOLTS	220/440 V	220/440 V	220/440 V
RPM	1,800	1,800	1,800
DIÁM. FLECHA	1 1/8"	1 5/8"	1 5/8"



CET5G



CET10G



SIERRA CINTA > Con motor eléctrico

> Volante de 14"



CS14



MODELO	CS14
MOTOR	1 HP
VOLTAJE	110-220V
HERTZ	60 HZ
DIAMETRO DEL VOLANTE	14"
MESA DE TRABAJO	350 X 350 MM
VELOCIDAD DE LA CINTA	510 - 710 RPM
DIMENSIONES DE LA CINTA	2375 X 10 X 0.06 MM
INCLINACIÓN DE LA MESA	0° A 45°
PESO	82 Kg

CANTEADORAS > Con motor eléctrico

> 6"



CJE16



MODELO	CJE16
MOTOR	1 HP
VOLTAJE	110-220V
HERTZ	60 HZ
CAPACIDAD DE TRABAJO (ANCHO)	152.4 mm (6")
MESA DE TRABAJO	11.5 cm x 165 cm
ALTURA DE LA MESA	80 cm
No. CUCHILLAS	3
INCLINACIÓN DE LA GUIA	45° izquierda y derecha
PESO	106 Kg

# Aceites Especiales Para Motores 2T y 4T

**UKURA**

**Veedol**

**KOHLER**



0012T501 200

0012T251

0012TCW3

25357025

25357405

CÓDIGO	DESCRIPCIÓN
0012T501-200	ACEITE UKURA MOTOR GASOLINA 2 TIEMPOS 20:1 250ML.
0012T251	ACEITE UKURA MOTOR GASOLINA 2 TIEMPOS 25:1 950ML.
0012T501	ACEITE UKURA MOTOR GASOLINA 2 TIEMPOS 50:1 550ML.
0012TCW3	ACEITE VEEDOL MOTOR GASOLINA 2 TIEMPOS 50:1 1LT.

CÓDIGO	DESCRIPCIÓN
25357025	ACEITE KOHLER MOTOR GASOLINA 4 TIEMPOS SAE30 946ML.
25357405	ACEITE KOHLER MOTOR DIESEL 15W-40 946ML.
001AP1401AN	ACEITE UKURA MULTIGRADO MOTOR A GASOLINA 4 TIEMPOS 15W-50 950ML.

**NOTA:**

Presentación de 500 /1000 ml. se vende únicamente por caja cerrada de 24 unidades. Presentación de 250 ml. se vende únicamente por caja cerrada de 24 unidades. Todos nuestros productos solo se envían en [www.ukura.com](http://www.ukura.com) o al teléfono de atención al cliente 902 20 20 20.



# UKURA®

SU ADN ES POTENCIA



MOTORES A GASOLINA MAN8 UKURA DE 8 HP, MAN13 UKURA DE 13 HP, MAN20 UKURA DE 20 HP



**> 2.5 HP**

**MAN2.5C**

MODELO	MAN2.5C
DESCRIPCIÓN	Motor a gasolina
TIPO DE MOTOR	SV de 4 tiempos, enfriado por aire y monocilíndrico
POTENCIA	2.5 HP
CILINDRADA	97 cc
SIST. ENCENDIDO	Módulo de mando electrónico
SIST. ARRANQUE	Manual
POTENCIA RECOMENDADA	1.1 kW a 3,600 RPM
CONSUMO DE GASOLINA	≤ 450 g/kw.h
PESO EN SECO	10.5 Kg
CIGÜEÑAL DISPONIBLE	Cuña

**> 4 HP**

**UK150**

MODELO	UK150
DESCRIPCIÓN	Motor sin reductor, para Bailarina: BV800UK / BV900UK / BV700UK
TIPO DE MOTOR	OHV de 4 tiempos, enfriado por aire y monocilíndrico
POTENCIA	4 HP
CILINDRADA	149 CC
SIST. ENCENDIDO	Electromagnético
SIST. ARRANQUE	Manual
POTENCIA RECOMENDADA	3.2 kW / 4 HP
CONSUMO DE GASOLINA	≤ 359 g/kw.h
PESO EN SECO	15 Kg
CIGÜEÑAL DISPONIBLE	Cuña

**> 7 HP**

MODELO	UK195
DESCRIPCIÓN	Motor a gasolina P/ podadora 190HPC/PK6521
TIPO DE MOTOR	OHV de 4 tiempos, enfriado por aire
POTENCIA	7 HP
CILINDRADA	173 cc
SIST. ENCENDIDO	Electromagnético
SIST. ARRANQUE	Manual
POTENCIA RECOMENDADA	3.3 kW
CONSUMO DE GASOLINA	≤ 395 g/kw.h
PESO EN SECO	12.5
CIGÜEÑAL	Cuña

**UK195**



## MOTORES > a Gasolina

### > 5.5 HP

MODELO	MAN5.5C / R
DESCRIPCIÓN	Motor a gasolina
TIPO DE MOTOR	OHV de 4 tiempos, enfriado por aire y monocilíndrico
POTENCIA	5.5 HP
CILINDRADA	163 cc
SIST. ENCENDIDO	Electromagnético
SIST. ARRANQUE	Manual
POTENCIA RECOMENDADA	3 kW
CONSUMO DE GASOLINA	≤ 395 g/kw.h
PESO EN SECO	17 Kg
CIGÜEÑAL DISPONIBLE	Cuña / Rosca



MAN5.5C

### > 7 HP



UK270

MODELO	UK270C / R / GE	UK270EL
DESCRIPCIÓN	Motor a gasolina	Motor a gasolina
TIPO DE MOTOR	OHV de 4 tiempos, enfriado por aire y monocilíndrico	
POTENCIA	7 HP	7 HP
CILINDRADA	205 cc	205 cc
SIST. ENCENDIDO	Electromagnético	Electromagnético
SIST. ARRANQUE	Manual	Eléctrico
POTENCIA RECOMENDADA	3.7 kW	3.7 kW
CONSUMO DE GASOLINA	≤ 395 g/kw.h	≤ 395 g/kw.h
PESO EN SECO	18 Kg	18 kg
CIGÜEÑAL	Cuña, Rosca o Cónico	Cuña

### > 8 HP

MODELO	MAN 8.0 C
DESCRIPCIÓN	Motor a gasolina
TIPO DE MOTOR	OHV de 4 tiempos, enfriado por aire y monocilíndrico
POTENCIA	8 HP
CILINDRADA	242 cc
SIST. ENCENDIDO	Electromagnético
SIST. ARRANQUE	Manual
POTENCIA RECOMENDADA	4.8 kW a 3600 RPM
CONSUMO DE GASOLINA	≤ 374 g/kw.h
PESO EN SECO	28 Kg
CIGÜEÑAL DISPONIBLE	Cuña



MAN 8.0 C

**> 10 HP**

**UK310**

MODELO	UK310C / R / GE
DESCRIPCIÓN	Motor a gasolina
TIPO DE MOTOR	OHV de 4 tiempos, enfriado por aire y monocilíndrico
POTENCIA	10 HP
CILINDRADA	305 cc
SIST. ENCENDIDO	Electromagnético
SIST. ARRANQUE	Manual
POTENCIA RECOMENDADA	6.11 kW a 3,600 RPM
CONSUMO DE GASOLINA	≤ 374 g/kw.h
PESO EN SECO	28 Kg
CIGÜEÑAL	Cuña, Rosca, Cónico

**> 13 HP**

MODELO	MAN13 C/R
DESCRIPCIÓN	Motor a gasolina
TIPO DE MOTOR	OHV de 4 tiempos, enfriado por aire y monocilíndrico
POTENCIA	13 HP
CILINDRADA	389 cc
SIST. ENCENDIDO	Electromagnético
SIST. ARRANQUE	Manual
POTENCIA RECOMENDADA	7.0 kW a 3,600 RPM
CONSUMO DE GASOLINA	≤ 374 g/kw.h
PESO EN SECO	33 Kg
CIGÜEÑAL DISPONIBLE	Cuña o Rosca

**MAN13**
**> 15 HP**

**MAN15**

MODELO	MAN15 C/R	MAN15EL
DESCRIPCIÓN	Motor a gasolina	Motor a gasolina
TIPO DE MOTOR	OHV de 4 tiempos, enfriado por aire y monocilíndrico	OHV de 4 tiempos, enfriado por aire y monocilíndrico
POTENCIA	15 HP	15 HP
CILINDRADA	420 CC	420 CC
SIST. ENCENDIDO	Electromagnético	Electromagnético
SIST. ARRANQUE	Manual	Eléctrico (no incluye batería)
POTENCIA RECOMENDADA	11 kW a 3,600 RPM	11 kW a 3,600 RPM
CONSUMO DE GASOLINA	≤ 374 g/kw.h	≤ 374 g/kw.h
PESO EN SECO	35 Kg	35 Kg
CIGÜEÑAL DISPONIBLE	Cuña o Rosca	Cuña



## MOTORES > a Gasolina

> 20 HP



MAN20

MODELO	MAN20 C / R
DESCRIPCIÓN	Motor a gasolina
TIPO DE MOTOR	Transversal OHV de 4 tiempos, enfriado por aire y bicilíndrico en V
POTENCIA	20 HP
CILINDRADA	680 CC
SIST. ENCENDIDO	Electromagnético
SIST. ARRANQUE	Eléctrico (marcha)
POT. RECOMENDADA	14.7 kW a 3,600 RPM
PESO EN SECO	51.5 Kg
CIGÜEÑAL DISPONIBLE	Cuña , Rosca
OBSERVACIONES	No incluyen depósito de combustible ni batería

> 30 HP

MODELO	UK1000
DESCRIPCIÓN	Motor a gasolina
TIPO DE MOTOR	Transversal OHV de 4 tiempos, enfriado por aire y bicilíndrico en V
POTENCIA	30 HP
CILINDRADA	1000 CC
SIST. ENCENDIDO	Electromagnético
SIST. ARRANQUE	Eléctrico (marcha)
POT. RECOMENDADA	21.6 KW a 3600 RPM
PESO EN SECO	60 Kg
CIGÜEÑAL DISPONIBLE	Cónico
OBSERVACIONES	No incluye depósito de combustible ni batería



UK1000

**> 10 HP y 12 HP**

MODELO	MAD100C/R/GE	LD120
DESCRIPCIÓN	Motor a diésel	Motor a diésel
TIPO DE MOTOR	Motor Diésel enfriado por aire a 4 tiempos	1 Cilindro, enfriado por aire.
POTENCIA	10 HP	12 HP
CILINDRADA	418 CC	510 CC
SISTEMA DE ENCENDIDO	Eléctrico (no incluye batería)	Eléctrico (no incluye batería)
POTENCIA RECOMENDADA	6.0 Kw a 3,000 RPM - 6.7 Kw a 3,600 RPM	8.2 KW - 9.7 KW a 3,000 RPM
PESO EN SECO	52.5 Kg	73 Kg
CIGÜEÑAL DISPONIBLE	Cuña, Rosca, Cónico	Cuña

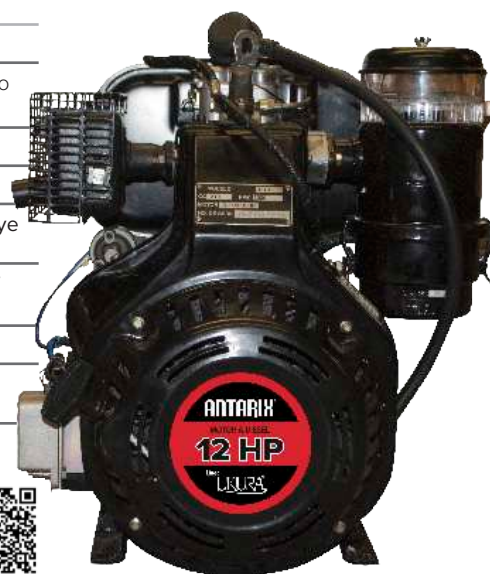
**MAD100C**

**LD120**
**> 23 HP y 35 HP**

MODELO	MAD230C	MAD350C
DESCRIPCIÓN	Motor a diesel	
TIPO DE MOTOR	Inyección directa, monocilíndrico, horizontal, 4 tiempos, enfriado por evaporación de agua.	
POTENCIA	23 HP	35 HP
SIST. ARRANQUE	Manual tipo Crank / Eléctrico (no incluye batería)	
CAP. DEPÓSITO COMBUSTIBLE	15 L	22 L
PESO EN SECO	215 Kg	230 Kg

**MAD230**

**MAD350**



# VEK CER®

SU ADN ES PODER



BV800UK



PC1000UK7



DV1010

## CONSTRUCCIÓN & GRUPOS ELECTRÓGENOS

BAILARINA DE COMPACTACIÓN BV852, PLACA DE COMPACTACIÓN PC1000UK7 CON MOTOR UKURA 7 HP Y MARTILLO DEMOLEDOR DV1010





RA1/2SUK2

**1/2 SACO**  
DE CAPACIDAD

MODELO	RA1/2SUK2	RA1/2S34
MOTOR	UKURA®	CREK
HP	2.5	3/4
CAPACIDAD	140 L	140 L
PESO	62 Kg	58 Kg



RA1/2S34

## REVOLVEDORA > 1 Saco

MODELO	RA1SV9	RA1SUK10	RA1SUK13	RA1SV13	RA1SK9	RA1SK14
MOTOR	BERGEN®	UKURA®		BERGEN®	KOHLER®	
HP	9	10	13	13	9.5	14
CAPACIDAD				280 L		
PESO	260kg	260kg	265 Kg	260 Kg	260 Kg	267 Kg



**1 SACO**  
DE CAPACIDAD

## REVOLVEDORA > 1 Saco

MODELO	A110U	A113U
MOTOR	MARUYAMA	MARUYAMA
HP	10	13
CAPACIDAD	280 L	
PESO	260kg	265kg



RA1SUK10



A110U



## MAQUINA PINTALINEAS



PL130UK7

<b>MODELO</b>	PL130UK7
<b>MOTOR</b>	UKURA®
<b>HP</b>	7
<b>VEL. MÁXIMO DE PINTADO</b>	130 mtr / min
<b>FLUJO</b>	3.2 Ltr / min
<b>ANCHO DE PINTADO</b>	5 - 35 CM
<b>PESO</b>	150 Kg

## CERNIDORA > Con motor eléctrico

• PARA CERNIR ARENA, TIERRA, INSUMOS INDUSTRIALES, GRANOS, ETC.



CV2NS  
2 NIVELES  
DE CRIBA



<b>MODELO</b>	CV1NS	CV2NS
<b>MOTOR</b>	CREK	
<b>HP</b>	1/2	1/2
<b>NIVELES DE CRIBAS</b>	1	2
<b>TAMAÑO ORIFICIO</b>	4 mm	4 mm / 4.5 mm
<b>PESO</b>	112 Kg	133 Kg

CV1NS  
1 NIVEL DE CRIBA



## MARTILLOS DEMOLEDORES

- ALTO RENDIMIENTO. ABSORBE LA VIBRACIÓN
- PUEDE CONECTARSE CON UN GENERADOR
- INCLUYEN UN CINCEL DE PUNTA Y UN CINCEL PLANO

<b>MODELO</b>	DV1313	DV1010
<b>MOTOR</b>	Eléctrico 1,750 W	Eléctrico 1,150W
<b>VOLTAJE</b>	110 -60 Hz	
<b>JULES</b>	45 J	50 J
<b>GPM</b>	1,620	1,030
<b>PESO</b>	15.1 Kg	29 Kg



DV1313



INCLUYEN  
2 CINCELES



DV1010  
MECANISMO PRE-ENGRASADO  
COMPATIBLE CON CINCELES  
HEXAGONALES



RV6000UK7

MODELO	RV6000UK7	RV6000K6
MOTOR	UKURA®	KOHLER®
HP	7	6.5
DIÁM. RODILLO	56 cm	
FUERZA CENTRÍFUGA	1,020 Kg	
VPM	4,620	
VELOCIDAD	3 Km / h	
PESO	203 Kg	205 Kg

MODELO	RV7000UK15
MOTOR	UKURA®
HP	15
DIÁM. RODILLO	65 cm
FUERZA CENTRÍFUGA	1,530 Kg
VPM	3,600
VELOCIDAD	2.5 Km / h
PESO	740 Kg



RV7000  
DOS RODILLOS

## RODILLOS DE COMPACTACIÓN ▶ Motor a diésel



RV8000  
DOS RODILLOS

MODELO	RV8000UKD10
MOTOR	UKURA®
HP	10
DIÁM. RODILLO	Delantero 56 X 70 cm Trasero 43 X 50 cm
FUERZA CENTRÍFUGA	2,040 Kg
VPM	4,200
VELOCIDAD	5 Km / h
PESO	850 Kg



## BAILARINAS DE COMPACTACIÓN > 4 Tiempos

# VEK CER®



BV800UK

MODELO	BV800UK	BV800H
MOTOR	UKURA®	HONDA® GX120
HP	4	4
IMPACTOS POR MINUTO	640 A 680	
ZAPATA	33 x 29 cm	
ALTURA DE SALTO	85 mm	
FUERZA DE IMPACTO	1400 Kg	
RANGO DE AVANCE	10 a 14 m/min	
PESO	73 Kg	74 Kg



BV800H



MODELO	BA700UK	BA700H
MOTOR	UKURA®	HONDA®
HP	4	4
IPM	640 A 680	
ZAPATA	34 x 28 cm	
ALTURA DE SALTO	45 - 65 mm	
FUERZA DE IMPACTO	1,400 Kg	1,400 Kg
PESO	73 Kg	73 Kg



BA700UK

## PLACAS DE COMPACTACIÓN



PC900UK2

MODELO	PC900UK2	AP1000UK7	PC1000UK7	PC1000K6
MOTOR	UKURA®	MARUYAMA	UKURA®	KOHLER®
HP	2.5	7	7	6.5
PLACA	49.5x 32 cm	53 x 37 cm	520 x 360 mm	
VELOCIDAD DE AVANCE	40 cm/seg	25 m/min	40 cm/seg	
PROFUNDIDAD	18 cm	18 cm	23 cm	
CAP. TANQUE AGUA	N/A	N/A	13 L	
PESO	63 Kg	63 Kg	86 Kg	86 Kg



PC1000UK7



• FUERZA CENTRÍFUGA 2,000 KG • VIBRACIÓN 5,500 VPM

MODELO	PC2000K6	PC2000UK7
MOTOR	KOHLER®	UKURA®
HP	6.5	7
PLACA	580x500 mm	
VEL. DE AVANCE	55 cm/seg	
PROFUNDIDAD	33 cm	
CAP. TANQUE AGUA	13 L	
PESO	104 Kg	104 KG



PC2000UK7

## CORTADORAS DE CONCRETO

- PUEDE USAR DISCO POR AMBOS LADOS
- SISTEMA DE ENFRIAMIENTO POR AMBOS LADOS

- CUERPO DE ALUMINIO
- FÁCIL REEMPLAZO DEL DISCO



CV140K6

MODELO	CV140UK7	CV140K6
MOTOR	UKURA®	KOHLER®
HP	7	6.5
TANQUE AGUA	Opcional	
PROFUNDIDAD	14"	
DISCO	12" a 14"	
PESO	53 Kg	



ULTRA LIGERA POR SU CUERPO DE ALUMINIO. CAPAZ DE USAR EL DISCO EN CUALQUIERA DE LOS DOS LADOS. CON BALEROS Y CHUMACERAS SKF (GERMANY).

- TANQUE DE FIERRO • BALEROS SKF
- FÁCIL REEMPLAZO DEL DISCO

MODELO	CA160UK10	CA160UK15
MOTOR	UKURA®	UKURA®
HP	10	15
TANQUE AGUA	35 L	35 L
PROFUNDIDAD	14cm	14 cm
DISCO	12" a 16"	12" a 18"
PESO	132 Kg	135 Kg



CA160UK10

> INCLUYE DISCO DE 14"



## CORTADORAS DE CONCRETO

# VEK CER®

MODELO	CV160K9	CV160UK10	CV160K14	CV160UK15
MOTOR	KOHLER®	UKURA®	KOHLER®	UKURA®
HP	9.5	10	14	15
TANQUE AGUA	35 L	35 L	35 L	35 L
PROFUNDIDAD	14cm	14cm	14 cm	14 cm
DISCO	12" a 16"	12" a 16"	12" a 18"	12" a 18"
PESO	136 Kg	132 Kg	143 Kg	135 Kg



CV160UK10



AC165U9

## antor

MODELO	AC165U9	AC165U13
MOTOR	MARUYAMA	MARUYAMA
HP	9	13
TANQUE AGUA	35 L	
PROFUNDIDAD	16 cm	
DISCO	12" a 16"	12" a 18"
PESO	127 Kg	

INCLUYE DISCO DE 14"

• EL MODELO CV200UK20 INCLUYE ARRANQUE ELÉCTRICO NO INCLUYE BATERÍA.

• AVANCE MANUAL  
• FÁCIL REEMPLAZO DEL DISCO

MODELO	CV200UK20
MOTOR	UKURA®
HP	20
TANQUE AGUA	46 L
PROFUNDIDAD	20 cm
DISCO	12" a 20"
PESO	145 Kg

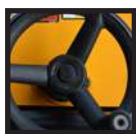

CV200  
MANIVELA PARA AVANCE Y  
RETROCESO.



CV200UK20  
INCLUYE TANQUE LATERAL  
DE COMBUSTIBLE



CV200UK20  
> INCLUYE DISCO DE 14"



MODELO	833	1511	1526	1527
DIÁMETRO	14"	14"	12"	14"
CENTRO	1"	1"	1"	1"
No. DIENTES	7 mm / 21	7 mm / 25	7 mm / 22	10 mm / 25
USO	Mojado CV160	Mojado CV160	Mojado cortadora TT162	Mojado CV160
DURACIÓN	2100m lineales aprox.	200m lineales aprox.	1100m lineales aprox.	2000m lineales aprox.

## VIBRADORES DE CONCRETO > Motor a gasolina

MODELO	VC6UK7	VC6K6
MOTOR	UKURA®	KOHLER®
HP	7	6.5
INCLUYE	Chicote 6 m con cabezal de 38 mm, base, juego de muelas con cople	
PESO	47 Kg	47 Kg



VC6UK7



AV7UKD



MODELO	MOTOR	HP	CAPACIDAD	PESO
AV7UKD	MARUYAMA	7	Chicote 6 m con cabezal de 38 mm, base, juego de muelas con cople	26 Kg

## VIBRADORES DE CONCRETO > Motor eléctrico



VC3C2

MODELO	VC3C2
MOTOR	VEK CER®
HP	2
VOLTAJE	110 V
HERTZ	60 Hz
CHICOTE	3 m
TIPO	Portátil
INCLUYE	Chicote 3 m con cabezal de 39 mm y base
PESO	15.5 Kg



## VIBRADORES Y CHICOTES

MODELO	CV6	VC6
INCLUYE	Chicote de 6 mts. con cabezal de 38 mm	Chicote 6 m con cabezal de 38 mm, base, juego de muelas con cople. Sin motor



VC6

CV6

## ALLANADORAS > Con centrífugo de bronce



AV6400UK7

NO INCLUYEN PLATO



AV7400UK10

MODELO	AV6400UK7	AV6400K6
MOTOR	UKURA®	KOHLER®
HP	7	6.5
DIÁM. PLATO	92 cm	
ASPA	35 x 15 cm	
° INCLINACIÓN ASPA	0° - 15°	
RPM	50 a 100	
PESO	128 Kg	

MODELO	AV7400UK10	AV7400K9
MOTOR	UKURA®	KOHLER®
HP	10	9.5
DIÁM. PLATO	102 cm	
ASPA	40 cm x 15 cm	
° INCLINACIÓN ASPA	0° - 15°	
RPM	50 a 100	
PESO	152 Kg	

## REGLA VIBRATORIA



RDS500

• SU ACCIÓN VIBRATORIA INCRUSTA LOS AGREGADOS A LA MASA Y ELIMINA LOS VACÍOS PARA PRODUCIR UNA LOZA MÁS DENSA.

MODELO	RDS500
MOTOR	HONDA®
HP	1.6
PESO	20 Kg



CRD120

CRD190

CRD250

MODELO	CRD120	CRD190	CRD250	CRD300	CRD370	CRD435	CRD490
MEDIDA	1.20 m	1.90 m	2.50 m	3.0 m	3.70 m	4.35 m	4.90 m
PESO	2.4 Kg	4.36 Kg	5.81 Kg	7.60 Kg	8.72 Kg	10.16 Kg	11.61 Kg

- SUMINISTRO DE LUZ EN UN ÁREA REMOTA > MÁXIMO RENDIMIENTO Y COBERTURA DE LUZ.
- SITIOS DE DESASTRES NATURALES O EN OBRAS QUE NO CUENTAN SUMINISTRO ELÉCTRICO.

MODELO	TL5K45	TL2K45L	TL3K45L	TL8K90
MOTOR	UKURA®	UKURA®	UKURA®	UKURA®
HP	10	3	7	10
GENERADOR	GT5500UK10	GIN2500	GT3000UK7	GT5500UK10
SALIDA CONTINUA	5 kW	1.8 kW	3 kW	5 kW
LÁMPARAS	4 x 1,000 W	4 x 1,000 W / LED	4x1,000 W / LED	4 x 1,000 W
ALTURA MÁX.	4.5 m	4.5 m	4.5 m	9.00 m
PESO	282 Kg	221 Kg	240 Kg	825 Kg





**> SERIE STUK TRIFÁSICAS CON MOTOR UKURA®**

MODELO	VK15STUK20	VK20STUK40	VK35STUK60	VK50STUK80	VK80STUK120
SALIDA CONTINUA	13 kW/16 kVA	20 kW/25 kVA	36 kW/45 kVA	49 kW/61 kVA	64 kW/80 kVA
SALIDA DE RESERVA	15 kW/18 kVA	22 kW/28 kVA	40 kW/50 kVA	53 kW/66 kVA	70 kW/88 kVA
POTENCIA MOTOR	23 HP	40 HP	60 HP	80 HP	120 HP
VOLTAJE	220 V	220 V	220 V	220 V	220 V
VOLTAJE EXCITACIÓN	27.4 V	41 V	47 V	38 V	40 V
CORRIENTE EXCITACIÓN	2.4 A	2.1 A	1.9 A	1.8 A	2 A
CORRIENTE NOMINAL	45.9 A	75.5 A	123 A	164 A	262.4 A
FRECUENCIA	60 Hz				
CAPACIDAD DEL TANQUE	60 L	92 L	135 L	165 L	322 L
CONSUMO COMBUSTIBLE	4.5 L/hr	7.3 L/hr	12.6 L/hr	15.7 L/hr	20.5 L/hr
DIMENSIONES	2.1 x .73 x 1.13m	2.4 x 1.1 x 1.16m	2.4 x 1.1 x 1.16m	2.4 x 1.1 x 1.16m	2.6 x 1.1 x 1.147m
PESO	700 Kg	835 Kg	1,055Kg	1,090 Kg	2,300 Kg

**VK50STUK80**

- Tablero automático de transferencia. (ATS).
- Mediciones de corriente, voltaje y frecuencia.
- Protecciones contra: sobrecarga, alto y bajo voltaje; alta y baja frecuencia.
- Protecciones contra: sobrevelocidad, bajo nivel de aceite y sobrecalentamiento.

**> SERIE STUK TRIFÁSICAS CON MOTOR CUMMINS®**

MODELO	VK110STCM165	VK150STCM235	VK200STCM321	VK260STCM375	VK360STCM540
SALIDA CONTINUA	110 kW/138 kVA	150 kW/187.5 kVA	200 kW/250 kVA	260 kW/313 kVA	360 kW/450 kVA
SALIDA DE RESERVA	120 kw/150 kVA	165 kw/205 kVA	220 kw/275 kVA	275 kw/344 kVA	400 kw/500kVA
POTENCIA MOTOR	165 HP	235 HP	321 HP	375 HP	540 HP
VOLTAJE	220 / 440 V - 60 Hz				
CORRIENTE NOMINAL	308.4 A	498.6 A	643 A	820.1 A	1,148.2 A
CAPACIDAD DEL TANQUE	385 L	506 L	675 L	810 L	1,486 L
CONSUMO COMBUSTIBLE	29.4 L/hr	42.4 L/hr	42.4 L/hr	65 L/hr	97 L/hr

### > SERIE STUK ABIERTA TRIFÁSICAS CON MOTOR UKURA®

MODELO	GDT15STUK20	GDT20STUK40	GDT15STUK20ATS	GDT20STUK40ATS
SALIDA CONTINUA	12.8 kW/16 kVA	20 kw/25 kVA	12.8 kW/16 kVA	20 kw/25 kVA
SALIDA RESERVA	15 kW/18 kVA	25 kw/32 kVA	15 kW/18 kVA	25 kw/32 kVA
POTENCIA MOTOR	23 HP	40 HP	23 HP	40 HP
VOLTAJE	220 V	220 V	220 V	220 V
VOLT. EXCITACIÓN	27.4 V	41 V	27.4 V	41 V
CORR. EXCITACIÓN	2.4 A	2.1 A	2.4 A	2.1 A
CORR. NOMINAL	45.9 A	75.5 A	45.9 A	75.5 A
FRECUENCIA	60 Hz	60 Hz	60 Hz	60 Hz
CAP. TANQUE	60 L	92 L	60 L	92 L
COMBUSTIBLE	4.5 L/hr	7.3 L/hr	4.5 L/hr	7.3 L/hr
DIMENSIONES	1.6 x.76 x1.25m	2.4x1.1x1.16m	1.6 x.76 x1.25m	2.4x1.1x1.16m
PESO	491 Kg	570 Kg	491 Kg	570 Kg
INCLUYE	-	-	ATSGDT20	ATSGDT20

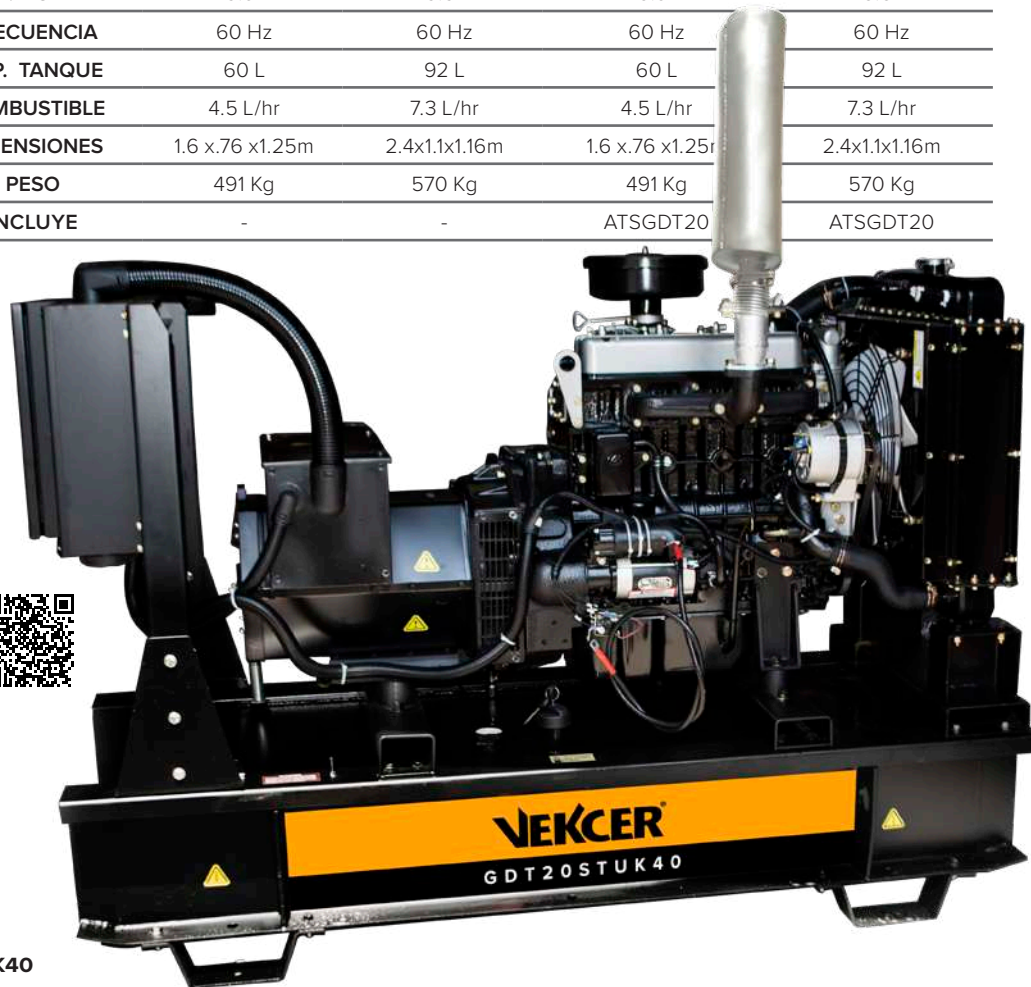

GDT20STUK40

## ACCESORIOS > Plantas Generadoras de luz silenciosas

MODELO	DESCRIPCIÓN
VKMOD	Módulo de conexiones ATS para planta generadora de luz
ATSGDT20	ATS para planta generadora de luz abierta c/Ukura 23 hp 20kw
ATSGDT36	ATS para planta generadora de luz abierta c/Ukura 40 hp 35kw
VKREG	Regulador Automático de voltaje para planta generadora de luz todos los modelos
VKTAB	Tablero de control para planta de luz Ukura todos los modelos



ATSGDT20



VKTAB



# PERAZZI®

By ANTARIX



# ASPERSORAS

FUMIGADORAS MANUALES AS3 | AS5 | AS20

**CAÑONES > De riego con y sin tripié**

- CIRCULARES Y SECTORES • PARA RIEGO AGRÍCOLA DELICADO Y NO DELICADO.
- CUERPO DE ALUMINIO Y BRONCE > INCLUYEN JUEGO DE TRES BOQUILLAS INTERCAMBIABLES



P24S  
VPOR SECTORES

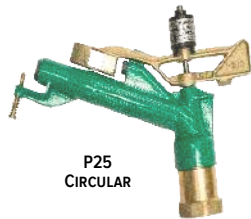

P25  
CIRCULAR

CON TRIPIE	P24T	P24ST	P25T	P25ST
SIN TRIPIE	P24	P24S	P25	P25S
CONEXIÓN	1 1/2"	1 1/2"	2"	2"
RADIO	22 - 34 M		25 - 36 M	
PRESIÓN	2 - 5 Atm		3 - 5 Atm	
LPM	122 - 549		204 - 588	
PESO	1.2 Kg	1.2 Kg	1.5 Kg	2 Kg



TRPCANT34



TRPCANT2

MODELO	TRPCANT34	TRPCANT1	TRPCANT2
DESCRIPCIÓN	Con tubo de 3/4"	Con tubo de 1"	Con tubo de 2"
PESO	7 Kg	8 Kg	10 Kg

**ASPERSORES > De riego**

- PARA JARDINES Y VIVEROS • DISTRIBUCIÓN UNIFORME DE AGUA • FÁCIL MANEJO.



P5  
CIRCULAR



P5S  
POR SECTORES



P10



P15S  
POR SECTORES

CON TRIPIE			P10T	P15T	P15ST
SIN TRIPIE	P5	P5S	P10	P15	P15S
CONEXIÓN	1/2"	1/2"	3/4"	1"	1"
RADIO	9 - 14 M	9 - 14 M	11 - 16 M	15 - 20 M	13 - 19 M
PRESIÓN	1.5 - 4 ATM	1.5 - 4 ATM	2 - 4 ATM	2 - 4.5 ATM	2 - 4.5 ATM
LPM	6 - 15	6 - 15	9 - 43	45 - 90	22 - 60
PESO	300 g	300 g	300 g	500 g	500 g



**ASPERSORAS** ▶ Manuales

- UTILIZADAS PARA LA FUMIGACIÓN DEL JARDÍN Y EN LA AGRICULTURA.
- ESTERILIZACIÓN Y APLICACIONES DE PROTECCIÓN DE MEDIO AMBIENTE
- CONTROL DE PLAGAS

TANQUE 3L  
PESO 1 Kg



AS3



TANQUE 5L  
PESO 1.6 Kg



AS5



AS20



AS20  
VARILLA METÁLICA  
Y DE PLÁSTICO

TANQUE 20L  
PESO 4.4 Kg



A427



TANQUE 15L  
PESO 4.6 Kg

A427



## ASPERSORAS PARIHUELA > A pistones sin motor

• PISTONES DE ACERO CON RECUBRIMIENTO CERÁMICO DE ALTA DURABILIDAD • BASE TUBULAR DE ACERO RESISTENTE A QUÍMICOS.

SCN30 Sin motor



**+ Durabilidad**  
**- Mantenimiento**

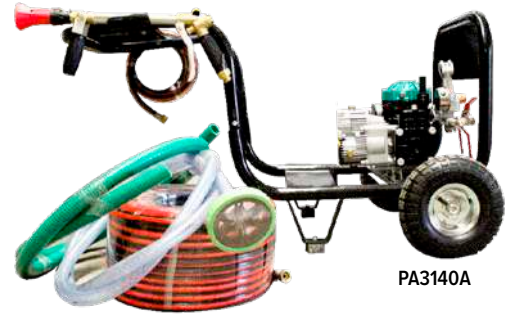

PA3140A

MODELO	MANGUERA	PRESIÓN	LPM	ALCANCE	INCLUYE	PESO
SCN30A	50 M	580 - 652 PSI / 40 - 45 BAR	20-38 L/min	18 M	Manguera de fumigación, de reenvío, de succión, coladera, 1 lanza y base.	48.7 Kg
PA3140A	50 M	40 BAR/ 580 PSI	35 L/min	18 M	Manguera de fumigación, de reenvío, de succión, coladera, 1 lanza y base.	22 Kg

## ASPERSORAS PARIHUELA > Con motor

• PISTONES DE ACERO CON RECUBRIMIENTO CERÁMICO DE ALTA DURABILIDAD  
• CUERPO DE SUCCIÓN, CILINDRO Y GRASERAS DE BRONCE, QUE LE DA MAYOR TIEMPO DE VIDA  
• BASE TUBULAR DE ACERO RESISTENTE A QUÍMICOS

MODELO	SCN30AK6	SCN30BK6	SCN30AUK7	SCN30BUK7
MANGUERA	50 m	100 m	50 m	100 m
MOTOR	KOHLER®		UKURA®	
HP	6.5		7	
PRESIÓN	580 - 652 PSI / 40 - 45 BAR			
LPM	20-38 L/min			
ALCANCE	15 - 18 M			
INCLUYE	Manguera de fumigación, de reenvío, de succión, coladera, 1 lanza, carrete para manguera y base.			
PESO	64.7 kg	71.5 Kg	64.2 kg	71 Kg

**+ Durabilidad**  
**- Mantenimiento**



SCN30AUK7

## ASPERSORAS PARIHUELA > A pistones sin motor

• BOMBA DE PARIHUELA  
• PISTONES DE ACERO CON RECUBRIMIENTO CERÁMICO DE ALTA DURABILIDAD  
• CUERPO DE SUCCIÓN, CILINDRO Y GRASERAS DE BRONCE, QUE LE DA MAYOR TIEMPO DE VIDA

MODELO	BSSCN30
PRESIÓN	580 - 652 PSI / 40 - 45 BAR
LPM	20-38 L/min
ALCANCE	15 - 18 M
DESCRIPCIÓN	Cuerpo de succión, cilindro y graseras de bronce. Pistones de acero con recubrimiento cerámico de alta durabilidad.
INCLUYE	Manguera de reenvío, succión, coladera, polea.



BSSCN30

Incluye

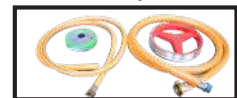



## ASPERSORAS PARIHUELA > A membranas

- CUERPO DE SUCCIÓN Y CILINDRO DE ALUMINIO
- PARA HUERTAS (CÍTRICOS Y FRUTALES)

- LIMPIEZA Y DESINFECCIÓN DE CORRALES Y CABALLERIZAS
- PARA LAVADO DE AUTOS.

MODELO	PA3140AUK7
MANGUERA	50 M
MOTOR	UKURA <sup>®</sup>
HP	7
PRESIÓN	40 BAR / 580 PSI
LPM	35
INCLUYE	Manguera de: fumigación, de reenvío, succión, coladera, lanza y base.
PESO	70 Kg



PA3140AUK7

## ASPERSORAS PARIHUELA > A pistones con tanque

- PISTONES DE ACERO CON RECUBRIMIENTO CERÁMICO DE ALTA DURABILIDAD.
- CUERPO DE SUCCIÓN, CILINDRO Y GRASERAS DE FIERRO, QUE LE DÁ MAYOR TIEMPO DE VIDA.
- BASE TUBULAR DE ACERO Y TANQUE RESISTENTE A QUÍMICOS.

MODELO	PA160AUK7
MANGUERA	50 M
MOTOR	UKURA <sup>®</sup>
HP	7
PRESIÓN	580 - 652 PSI / 40 - 45 BAR
LPM	20-38 L/min
TANQUE	160 L
PESO	83 Kg

INCLUYE: CARRITO, MANGUERA: DESCARGA, REENVÍO Y SUCCIÓN, COLADERA, LANZA, CARRETE PARA MANGUERA Y BASE.

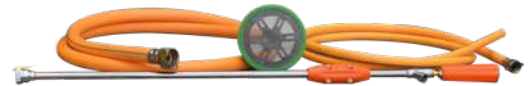

PA160AUK7

## ASPERSORAS PARIHUELA > A membranas con tan-

MODELO	PP250AUK7
BOMBA	PA30A
MANGUERA DE DESCARGA	50 M
MOTOR	UKURA <sup>®</sup>
HP	7
PRESIÓN	40 BAR / 580 PSI
LPM	35 L/MIN
TANQUE	250L

INCLUYE CARRITO, BOMBA DE MEMBRANAS, MANGUERA DE: SUCCIÓN Y DESCARGA; COLADERA, LANZA, AGITADOR.



PP250AUK7



Incluye:





LPC107



LPS201



LPS501



LPM104



LPM105



LPS401



SCN500505



SN500504



SN400503



S011312

MODELO	DESCRIPCIÓN
LPL204	LANZA P/PARIHUELA LARGA CON EXTENSIÓN HASTA 2.43 MTS
LPS101	LANZA LARGA P/PARIHUELA VARILLA ACERO, BOQUILLA Y CONEXIÓN DE BRONCE
LPS102	LANZA LARGA P/PARIHUELA C/BOQUILLA
LPS201	LANZA LARGA P/PARIHUELA VARILLA, BOQUILLA Y CONEXIÓN DE BRONCE
LPS301	LANZA LARGA P/PARIHUELA VARILLA ACERO, BOQUILLA Y CONEXIÓN DE BRONCE
LPS401	LANZA LARGA P/PARIHUELA VARILLA ACERO, BOQUILLA Y CONEXIÓN DE BRONCE DOBLE EMPUÑADURA
LPS501	LANZA LARGA P/PARIHUELA VARILLA ACERO, BOQUILLA Y CONEXIÓN DE BRONCE
LPM105	LANZA MEDIANA P/PARIHUELA DE 60 CMS
LPC107	LANZA CORTA P/PARIHUELA DE 30 CMS
S011312	VARILLA LARGA DOBLE SALIDA P/KR2026/FV250/FV260/KS35K/HS35K/MS26K/KS26K
SN400503	VARILLA DE 3 SALIDAS P/KR2026/FV250/FV260/KS35K/HS35K/MS26K/KS26K
SN400504	VARILLA DE 4 SALIDA P/KR2026/FV250/FV260/KS35K/HS35K/MS26K/KS26K
SN400505	VARILLA DE 5 SALIDAS P/KR2026/FV250/FV260/KS35K/HS35K/MS26K/KS26K
KR20088	VARILLA DE LA LANZA P/KR2026/FV250/FV260/KS35K/HS35K/MS26K/KS26K



LPL204





PAPMX



PAPCX



PPL301



PPC302



PPC303



PAPLX



PAPLXIT



PAPLXT

MODELO	DESCRIPCIÓN
PAPMX	PISTOLA CORTA CON CUBRE MANIJA DE ALTA PRESION P/PARIHUELA
PAPCX	PISTOLA CORTA DE ALTA PRESION P/PARIHUELA
PPL301	PISTOLA P/PARIHUELA LARGA C/ BOQUILLA DE PUNTO
PPC302	PISTOLA P/PARIHUELA LARGA C/ BOQUILLA DE SOMBRILLA
PPC303	PISTOLA P/PARIHUELA LARGA C/ BOQUILLA DE SOMBRILLA CONECTOR ACERO INOX.
PAPLX	PISTOLA LARGA DE ALTA PRESION P/PARIHUELA
PAPLXT	PISTOLA EXTRA LARGA ALTA PRESION P/PARIHUELA DE 1.50 MTS TURBO ITALIANA
PAPLXIT	PISTOLA LARGA DE ALTA PRESION P/PARIHUELA TURBO ITALIANA

MODELO	DESCRIPCIÓN
427059	BOQUILLA YAMAHO GOTEO MINIMO (AZUL) ROSCA FINA PARA FUMIGADORAS JAPONESAS ,INCLUYE ADAPTADOR PARA OTRAS MARCAS
427058	BOQUILLA YAMAHO P/OBJETIVOS ESPECIFICOS (VERDE) ROSCA FINAS PARA FUMIGADORAS JAPONESAS, INCLUYE ADAPTADOR PARA OTRAS MARCAS
427056	BOQUILLA YAMAHO DE 2 SALIDAS P/KR2026/KR1020EL/ KR2025EL/KS35K/HS35K
SN-824	BOQUILLA DE 2 SALIDAS TIPO ABANICO P/KR2026/KR1020EL/ KR2025EL/KS35K/HS35K/MS26K/KS26K
SH07	BOQUILLA 1 SALIDA REGULABLE P/KR2026/FV250/FV260/KS35K/HS35K/MS26K/KS26K
SCN01	BOQUILLA 1 SALIDA DE CODO P/KR2026/FV250/FV260/KS35K/HS35K/MS26K/KS26K
S011314	BOQUILLA DE 5 SALIDAS P/IS2026
S011316	REPUESTO P/BOQUILLA 1 SALIDA P/IS2026
KL2007	KIT DE LANZA COMPLETA P/KR2026/FV250/FV260/KS35K/HS35K/MS26K/KS26K
AS-124	JUEGO DE CONECTORES PARA PARIHUELA
PA3140-JCX	JUEGO DE CONECTORES PARA PA3140
PA3140-RPX	REGULADOR DE PRESIÓN PARA PA3140
145401	MANGUERA DE 50 M PARA PARIHUELA 8.5 MM. PARA SCN30A, SLG30A, HSCN30A, PV30A
145402	MANGUERA DE 100 M PARA PARIHUELA 8.5 MM. PARA SCN30B, SLG30B, HSCN30B, PV30B
145410	MANGUERA DE 10 M PARA AGITADOR PARIHUELA 8.5 MM. PARA SCN30A, SLG30A, HSCN30A, PV30A
165401	MANGUERA DE 50 M PARA PARIHUELA 10 MM. PARA SCN30A, SLG30A, HSCN30A, PV30A
165402	MANGUERA DE 100 M PARA PARIHUELA 10 MM. PARA SCN30B, SLG30B, HSCN30B, PV30B
1454D14	JUEGO DE CONECTORES CON DESTORCEDOR PARA MANGUERA 145401/ 145402
1654D14	JUEGO DE CONECTORES CON DESTORCEDOR PARA MANGUERA 165401/ 165402
1454D12	JUEGO DE CONECTORES CON DESTORCEDOR PARA MANGUERA 145410
1414M85	CONEXIÓN MARIPOSA PARA MANGUERA 145401/ 145402
1614M10	CONEXIÓN MARIPOSA PARA MANGUERA 165401/ 165402
1412M85	CONEXIÓN HEXAGONAL PARA MANGUERA 145410
1454U85	UNIÓN MANGUERA PARA MANGUERA 145401/ 145402
1654U10	UNIÓN MANGUERA PARA MANGUERA 165401/ 165402
1454R85	REMACHE PARA MANGUERA 145401/ 145402
1654R10	REMACHE PARA MANGUERA 165401/165402
1454CUB	PROTECTOR PARA MANGUERA DE ALTA PRESIÓN TODOS LOS MODELOS
REM85	REMACHADORA PARA MANGUERA 145401/ 145402
REM13	REMACHADORA PARA MANGUERA 165401/ 165402



SH07



S011314



SCN01



YAMAHO 427056



YAMAHO 427058



YAMAHO 427059

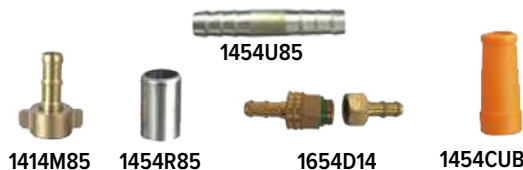

1454U85

1414M85

1454R85

1654D14

1454CUB



KL2007



145401



# ANTAR<sup>®</sup>



CORTADORA DE FORRAJE THCF4000UK20



- UNA BOCA DE ALIMENTACIÓN PARA VERDES Y SECOS.
- DOS CRIBAS DE 1/8" CON BARRENOS 3/32" Y 9/16" Y CHASIS INTEGRADO.



THCF1800UK7

MODELO	THCF1800UK7	THCF1800K6
MOTOR	UKURA®	KOHLER®
HP	7	6.5
MOLIENDA (MAÍZ)	150-180 Kg/hr	
PICADO EN VERDE (CAÑA)	1500-1800 Kg/hr	
DESCRIPCIÓN	3 cuchillas fijas, 3 golpeadores fijos y 9 flotantes	
PESO	75 Kg	75 Kg

- DOS BOCAS DE ALIMENTACIÓN
- DOS CRIBAS DE 1/8" CON BARRENOS 3/32" Y 9/16" Y CHASIS INTEGRADO.

MODELO	THCF2000UK7	THCF2000K6	THCF2000S2
MOTOR	UKURA®	KOHLER®	CREK
HP	7	6.5	2
MOLIENDA (MAÍZ)	175-215 Kg/hr		
PICADO EN VERDE (CAÑA)	1750- 2150 Kg/hr		
DESCRIPCIÓN	6 cuchillas fijas, 3 golpeadores fijos y 9 flotantes		
PESO	77 Kg	77 Kg	72 Kg



THCF2000UK7

- DOS BOCAS DE ALIMENTACIÓN PARA VERDES Y SECOS.
- TRES CRIBAS DE 1/8" CON BARRENOS 3/32" Y 9/16" Y CHASIS INTEGRADO.



THCF2500UK10

MODELO	THCF2500UK10	THCF2500K9
MOTOR	UKURA®	KOHLER®
HP	10	9.5
MOLIENDA (MAÍZ)	200-250 Kg/hr	
PICADO EN VERDE (CAÑA)	2000-2500 Kg/hr	
DESCRIPCIÓN	6 cuchillas, 3 golpeadores y 9 flotates	
PESO	110 Kg	



## CORTADORAS DE FORRAJE ▶ Para verdes y secos

# ANTAR

- DOS BOCAS DE ALIMENTACIÓN
- TRES CRIBAS DE 1/8" CON BARRENOS 3/32" Y 9/16" Y CHASIS INTEGRADO.



THCF2800UK13



TXCF2800UK13

MODELO	THCF2800UK13	TXCF2800UK13	THCF2800K14	TXCF2800k14
MOTOR	UKURA®	UKURA®	KOHLER®	KOHLER®
HP	13	13	14	14
MOLIENDA (MAÍZ)	280-350 Kg/hr			
PICADO EN VERDE (CAÑA)	2800-3300 Kg/hr			
DESCRIPCIÓN	6 cuchillas, 3 golpeadores y 9 flotates			
PESO	142 Kg	142 Kg	144.5 Kg	144.5 Kg

- DOS BOCAS DE ALIMENTACIÓN PARA VERDES Y SECOS.
- TRES CRIBAS DE 1/8" CON BARRENOS 3/32" Y 9/16" Y CHASIS INTEGRADO.
- LOS MODELOS TERMINACIÓN UK20 NO INCLUYE BATERÍA, NI TANQUE DE COMBUSTIBLE.

MODELO	THCF4000	THCF4000UK15	THCF4000UK20
MOTOR	---	UKURA®	UKURA®
HP	---	15	20
MOLIENDA (MAÍZ)	600 - 700Kg/hr		
PICADO VERDE (CAÑA)	4,000 Kg/hr		
DESCRIPCIÓN	Con 6 cuchillas, 6 golpeadores fijos y 12 flotantes.		
PESO	107 Kg	142 Kg	158 Kg



THCF4000  
NO INCLUYE CHASIS



THCF4000UK20



- DOS BOCAS DE ALIMENTACIÓN PARA VERDES Y SECOS.
- DOS CRIBAS DE 1/8" CON BARRENOS 3/32" Y 9/16" Y CHASIS INTEGRADO.

MODELO	4000TCFTMF	6000TCFTMF	8000TCFTMF
MOLIENDA (MAÍZ)	600 Kg/hr	800 Kg/hr	1,300 Kg/hr
PICADO VERDE (CAÑA)	4,000 Kg/hr	6,000 Kg/hr	8,000 Kg/hr
DESCRIPCIÓN	Con toma de fuerza (TMF)	Con toma de fuerza (TMF)	Con toma de fuerza (TMF)
PESO	158 Kg	200 Kg	245 Kg



TF850

MODELO	TF850
DESCRIPCIÓN	Toma de fuerza sola de 85 cms. de largo, 12.5 cms de diámetro en la conexión tipo cruceta
PESO	5.5 kg



4000TCFTMF  
CON TUBO DE SILAJE Y  
TOMA DE FUERZA  
PARA TRACTOR

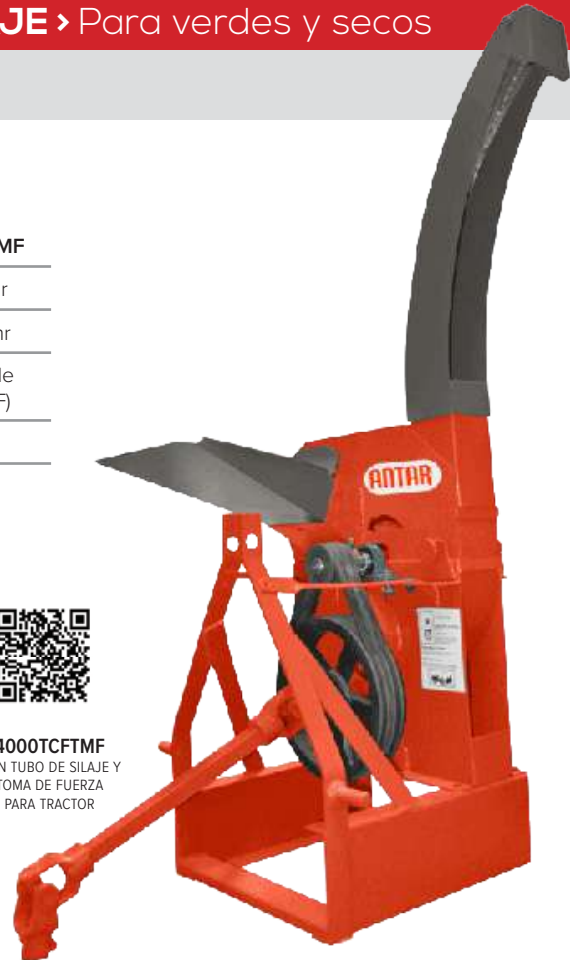

## DESGRANADORAS > De maíz

- PARA MAÍZ SECO CON UN GRADO MÁXIMO DE HUMEDAD DE 20%



DL1800S1



MODELO	DL1800UK7	DL1800K6	DL1800S1
MOTOR	UKURA®	KOHLER®	CREK
HP	7 HP	6.5 HP	1 HP
PRODUCCIÓN	205 Kg / Hora		
PESO	80 Kg		



# DESGRANADORAS Y DESHOJADORAS > De maíz



• PARA MAÍZ SECO CON UN GRADO MÁXIMO DE HUMEDAD DE 20%

MODELO	ED200	ED300
--------	-------	-------

DESGRANADORA DE MAÍZ SOLA, NO INCLUYE BANDAS, NI POLEA DE MOTOR, NI EXTENSION DE LA FLECHA DEL MOTOR, NI REMOLQUE.



ED200

MODELO	ED200PT	ED300PT
--------	---------	---------

INCLUYE TRANSMISIÓN COMPLETA, BANDAS, TOMA DE FUERZA Y BASE PARA ACOPLARSE A TRACTOR AGRÍCOLA

PRODUCCIÓN

2000 Kg por hora maíz seco

2900 kg por hora maíz seco



ED200PT



**ED200UK15**  
CON REMOLQUE ABATIBLE PARA SU FÁCIL TRANSPORTACIÓN

MODELO	ED200UK15	ED200K14	ED300UK15	ED300K14
MOTOR	UKURA®	KOHLER®	UKURA®	KOHLER®
HP	15 HP	14 HP	15 hp	14 HP
PRODUCCIÓN	2000 Kg por hora maíz seco		2900 kg por hora maíz seco	
PESO	210 Kg		240 Kg	



**ED300UK15**  
CON REMOLQUE ABATIBLE PARA SU FÁCIL TRANSPORTACIÓN

LOS DATOS TÉCNICOS QUE SE PROPORCIONAN SON MÉRAMENTE ILUSTRATIVOS. ANTARIX IP S. DE R.L. DE C.V. SE RESERVA EL DERECHO DE REALIZAR CAMBIOS EN CUALQUIER MOMENTO SIN PREVIO AVISO Y SIN INCURRIR EN NINGUNA OBLIGACIÓN. VIGENTE A PARTIR DEL 1 DE ENERO 2022. TODOS NUESTROS PESOS SON APROXIMADOS. SUJETO A CAMBIOS SIN PREVIO AVISO.

# MOLINOS VICTORIA

## Molino VICTORIA > Manual

- CON FUNDICIÓN DE HIERRO QUE LO HACE SÓLIDO Y RESISTENTE AL DESGASTE.
- IDEAL PARA MOLER: TRIGO, MAÍZ, SORGO, QUESO SECO, CACAO, CACAHUATES Y COCO

MODELO	CARACTERÍSTICAS	PESO
DVM	Discos molidores de aleación especial de hierro y acero.	4 Kg



DVM

## Molino VICTORIA > De mesa

- IDEAL PARA MOLER GRANOS HÚMEDOS, SEMISECOS Y SECOS COMO MAÍZ, TRIGO, CAFÉ, SORGO, PIMIENTA, MANÍ, AJÍ, COCO, QUESO SECO, CACAO, ETC.

MODELO	CARACTERÍSTICAS	MOLIENDA	PESO
DVF1/2S	Molino de mesa de 1/2 HP, 115/230 V, 60 HZ	30 Kg/hr	29 Kg

CREK



DVF1/2S



## Molinos VICTORIA > Con motor

MODELO	CARACTERÍSTICAS	PESO
1B	Molino de Maiz, Tolva de Inoxidable, con motor eléctrico 1/2 HP	35 Kg
2B	Molino de Maiz, Tolva de Inoxidable, con motor eléctrico 1 HP, piedra del #5.	69 Kg
3B	Molino de Maiz, Tolva de Inoxidable, con motor UKURA® 7 HP, piedra del #5.	66 Kg
4J	Molino de Maiz, Tolva de Inoxidable, con motor eléctrico 2 HP, piedra del #6.	82 Kg
5J	Molino de Maiz, Tolva de Inoxidable, con motor UKURA® 7 HP, piedra del #6.	82 Kg



CREK

1B



2 BANDAS



CON DOBLE BANDA Y POLEAS



2B





# JOHN MERSSON

UN CAMINO A SEGUIR



ASPERSORA DE FERTILIZANTE

**600A30UK7**



MODELO	PA5040AUK10	PA8040AUK15
DESCRIPCIÓN	Bomba a membrana	Bomba a membrana
BOMBA	Diafragma	Diafragma
HP	UKURA® 10	UKURA® 15
LPM	1 Pistola 17 L/Min 2 Pistolas 44 L/Min	1 Pistola 20 L/Min 2 Pistolas 43 L/Min
ALCANCE	12 m	15m
INCLUYE	1 Manguera 50 m, pistola corta, regulador	1 Manguera 50 m, pistola corta, regulador



PA8040AUK15



INCLUYE

ASPERSORAS > Agrícolas

MODELO	600A30UK7
TANQUE	600 LTS
BOMBA	PA30A
CAUDAL	30 LPM
MOTOR	UKURA 7 HP
AGITADOR	Tipo A



600A30UK7

600A30 INCLUYE:

- Bomba de diafragma calidad Italiana
- Regulador de presión de 3 valvulas
- Llanta radial Rin 17"
- 2 rollos de 50 mtrs manguera de alta calidad.
- Filtro de succión con partes reemplazables disponibles
- 2 pistolas largas alta presión con boquillas intercambiables.
- Tanque horizontal reforzado con tapa.
- Manguera de succión y retorno.





1250A80UK15

MODELO	1250A50UK10	1250A50PT	1250A80UK15	1250A80PT
TANQUE	1250 LTS			
BOMBA	PA50A	PA50A	PA80A	PA80A
CAUDAL	50 LPM	50 LPM	80 LPM	80 LPM
MOTOR	UKURA 10 HP	TOMA DE FUERZA INCLUIDA	UKURA 15 HP	TOMA DE FUERZA INCLUIDA
AGITADOR	Tipo B	Tipo B	Tipo B	Tipo B

**1250A INCLUYE:**

- Bomba de diafragma calidad Italiana
- Regulador de presión de 3 valvulas
- Llanta radial Rin 17"
- 2 rollos de 50 mtrs manguera de alta calidad.
- Filtro de succión con partes reemplazables disponibles
- 2 pistolas largas alta presión con boquillas intercambiables.
- Tanque horizontal reforzado con tapa.
- Manguera de succión y retorno.

MODELO	2000A80PT	2000A80UK15
TANQUE	2000 L	2000L
BOMBA	PA80A	PA80A
CAUDAL	80 LPM	80 LPM
MOTOR	TOMA DE FUERZA INCLUIDA	UKURA 15 HP
AGITADOR	Tipo B	Tipo B



2000A80PT

**2000A80 INCLUYEN:**

- Bomba de diafragma calidad Italiana
- Regulador de presión de 3 valvulas
- Llanta radial Rin 17"
- 2 rollos de 50 mtrs manguera de alta calidad.
- Filtro de succión con partes reemplazables disponibles
- 2 pistolas largas alta presión con boquillas intercambiables
- Tanque horizontal reforzado con tapa
- Manguera de succión y retorno
- Conexiones de adaptación



# LA FUERZA EN EL CAMPO



**MM180**

MODELO	MM180
RPM	2,000
HP	18
TRACCIÓN	2,400 N
CILINDRADA	1.194 L
ARRANQUE	Manual y eléctrico
PESO	220 Kg.



MM180



MODELO	AMMSEM1	AMMCUL151	AMMSUR2
DESCRIPCIÓN	Sembradora	Cultivadora	Surcador
ANCHO DE TRABAJO	98 cm	80 cm	25 cm
PROFUNDIDAD	5 - 10 cm	11 cm	16 cm
PESO	30 Kg	120 Kg	40 Kg



AMMSEM1



AMMCUL151

BOMBAS > De diafragma

MODELO	PA50A	PA80A
DESCRIPCIÓN	Bomba a membranas	
TIPO	Diafragma	
SUCCIÓN	50 LPM	80 LPM
PRESIÓN MÁX.	40 BAR	40 BAR



PA50A



PA80A

MODELO	DESCRIPCIÓN
PAG15	Agitador de presión con orificio de 1.5 mm p/ PA30A, PA50A, PA80A
PAG20	Agitador de presión con orificio de 2mm p/ PA30A, PA50A, PA80A
PAGB15	Boquilla para agitador de presión de 1.5 mm p/ PA30A, PA50A, PA80A
PAGB20	Boquilla para agitador de presión de 2 mm p/ PA30A, PA50A, PA80A
PAPCXB20	Boquilla de 2 mm p/ PAPCX
PAPCXB25	Boquilla de 2.5 mm p/ PAPCX
PAPLXB20	Boquilla de 2 mm p/PAPMX,PAPLX
PAPLXB25	Boquilla de 2.5 mm p/PAPMX,PAPLX
1612M10	Conexión hexagonal para manguera 1654010/1654020/ 165410
1512M13	Conexión hexagonal para manguera 155401/155402
1454CUB	Protector para manguera de alta presión todos los modelos
PAFS50	Filtro de succión entrada y salida de 1/4" uniones 28mm PA30A, PA50A
PAFS80	Filtro de succión entrada y salida de 1/4" uniones 28mm PA80A
1654010	Manguera de 50 m de 10 mm. p/PA30A,PA50A
1654020	Manguera de 100 m de 10 mm. p/PA30A,PA50A
165410	Manguera de 10 m de 10 mm. p/PAG15, PAG20
155401	Manguera de 50 m de 13 mm. p/PA50A, PA80A, PA215A
155402	Manguera de 100 m de 13 mm. p/PA50A, PA80A, PA215A
PAMR50	Manómetro radial para regulador de presión p/ PA30A, PA50A
PAMA80	Manómetro axial para regulador de presión p/ PA80A
PAPCX	Pistola corta p/ PA30A, PA50A
PAPMX	Pistola corta con protector de empuñadura p/ PA30A, PA50A
PAPLXSC	Pistola larga de alta presión para parihuela P/PA30A/PA80A
PA3140-RPX	Regulador de 3 salidas 13 mm (1/2 inch) PA30A,
PARP50	Regulador de 3 salidas 13 mm (1/2 inch) , PA50A
PARP80	Regulador de 3 salidas 13 mm (1/2 inch) PA80A
REM13	Remachadora para terminal de manguera p/1654010/1654020/165410
1654R10	Remache para manguera p/1654010/ 1654020/165410
1554R13	Remache para manguera p/155401/ 155402
1654U10	Unión manguera p/1654010/ 1654020/165410
1554U13	Unión manguera p/155401/ 155402
PAVS80	Válvula de seguridad PA80A, PA50A



PAG15



PAGB15



PAPCXB20



PAPCXB25



PAPLXB20



PAPLXB25



PAFS50



PAFS80



PAPLXSC



PAPCX



1654R10



1454CUB



PA3140-RPX



PARP80



PAPMX



PAVS80



**KAZ**  
POWERED BY:



**MITSUBISHI**



**6CV6M**

VIBRADOR DE CONCRETO CON MOTOR MITSUBISHI 6 HP



MODELO	MOTOR	CC	HP	KW	DEPÓSITO	DIÁM. TUBO	PESO	MOTOR
<b>MB43K</b>	MITSUBISHI®	43	1.7	1.27	1.3 L	28 mm	9 Kg	2T



**MB43K**  
INCLUYEN ARNÉS  
PROFESIONAL



**MB43K**

MODELO	MOTOR	CC	HP	KW	DEPÓSITO	DIÁM. TUBO	PESO	MOTOR
<b>MB50K</b>	MITSUBISHI®	48	2.45	1.8	1.3 L	28 mm	11 Kg	2T



**MB50K**  
INCLUYEN ARNÉS  
PROFESIONAL



**MB50K**

\*CUENTA CON SISTEMA ANTI - VIBRATORIO.



**KB35K4T**

MODELO	CC	HP	KW	DEPÓSITO	DIÁM. TUBO	PESO
<b>KB35K4T</b>	35	1.3	0.96	.67 L	28 mm	8 Kg



**KB35K4T**  
INCLUYEN ARNÉS  
PROFESIONAL





# ASPERSORA FUMIGADORA

- UTILIZADA PARA LA FUMIGACIÓN EN LA AGRICULTURA.
- INCLUYE TANQUE CON ESTABILIZADOR. ·INCLUYE LANZAS REFORZADAS.

MODELO	MOTOR	CC	HP	TANQUE	PRESIÓN	PESO
KS26K	KA AZ®	25.6	0.9	25 L	15-25 BAR 217 - 362 PSI	10 Kg
MS26K	MITSUBISHI®	25.6	0.9	25 L	217 - 362 PSI	10 Kg



INCLUYEN 3 JUEGOS DE BOQUILLAS



KS26K

## > CON MOTOR 4 TIEMPOS

- UTILIZADA PARA LA FUMIGACIÓN EN LA AGRICULTURA.
- CONTROL DE PLAGAS



Incluyen 3 juegos de boquillas



KS35K



INCLUYEN 3 JUEGOS DE BOQUILLAS



HS35K

MODELO	MOTOR	CC	HP	TANQUE	PRESIÓN	PESO
KS35K	KA AZ®	35	1.3	25 L	15-25 BAR 217 - 362 PSI	10 Kg

MODELO	MOTOR	CC	HP	TANQUE	PRESIÓN	PESO
HS35K	HONDA®	35	1.3	25 L	12 - 25 BAR 217 - 362 PSI	10 Kg

> 4 TIEMPOS

**LOS LÍMITES  
LOS PONES TÚ**



MODELO	CC	HP	CAP. DEPÓSITO COMBUSTIBLE	PESO
GB18G	181	6	3.8 L	18.9 Kg
GT600	181	6	3.8 L	18.9 Kg
GB30G	296	10	6 L	30.4 Kg
GB40G	391	13	6 L	31.7 Kg



GB18G

APLICACIONES: MOTOBOMBAS, PICADORAS, MOLINOS, GENERADORES, VIBRADORES, REVOLVEDORAS, ETC.



GB30G





LOS DATOS TÉCNICOS QUE SE PROPORCIONAN SON MERAMENTE ILUSTRATIVOS. ANTARIX IP S. DE R.L. DE C.V. SE RESERVA EL DERECHO DE REALIZAR CAMBIOS EN CUALQUIER MOMENTO SIN PREVIO AVISO Y SIN INCURRIR EN NINGUNA OBLIGACIÓN. VIGENTE A PARTIR DEL 1 DE ENERO 2022. TODOS NUESTROS PESOS SON APROXIMADOS. SUJETO A CAMBIOS SIN PREVIO AVISO.



> **CON MOTOR MITSUBISHI® 2 TIEMPOS**

MODELO	MOTOR	CC	HP	KW	SUCC.	DESC.	LPM	ALTURA	PESO
MW26K	MITSUBISHI®	25.6	0.9	0.67	1"	1"	130	28 M	10 Kg

INCLUYE  
JUEGO DE CONEXIONES



VISTA DEL CIGÜEÑAL



MW26K



> **CON MOTOR 4 TIEMPOS**



MODELO	MOTOR	CC	HP	KW	SUCC.	DESC.	LPM	ALTURA	PESO
KW35K	KAAZ®	35	1.3	0.96	1"	1"	130	30 M	10 Kg



KW35K

**MOTOBOMBAS DE RIEGO AGRÍCOLA**

> **AUTOCEBANTES ALTA PRESIÓN CON MOTOR A GASOLINA MITSUBISHI® 4 TIEMPOS**



MODELO	MOTOR	HP	SUCC/DESC	ALTURA	LPM	PESO
MAPLX2M6	MITSUBISHI®	6	2" - 2"	0 - 80 m	450 - 30	36 Kg
MBP20H	MITSUBISHI®	6	2" - 2"	0 - 80 m	450 - 30	34 Kg



MAPLX2M6



MBP20H



# MOTOBOMBAS DE RIEGO AGRÍCOLA



> AUTOCEBANTES CON MOTOR A GASOLINA MITSUBISHI® 4 TIEMPOS

- PRÁCTICAS Y EFICIENTES • LLENADO Y VACIADO DE PIPAS
- PARA LA CONSTRUCCIÓN • IRRIGACIÓN DE HUERTOS
- INCLUYEN JUEGO DE CONEXIONES Y ABRAZADERAS.



MODELO	MOTOR	HP	SUCC/DESC	ALTURA	LPM	PESO
<b>ML2M6</b>	MITSUBISHI®	6	2" / 2"	0 - 32 M	500 - 50	32 Kg
<b>MBP20G</b>	MITSUBISHI®	6	2" / 2"	0 - 30 M	500 - 50	25 Kg



ML2M6

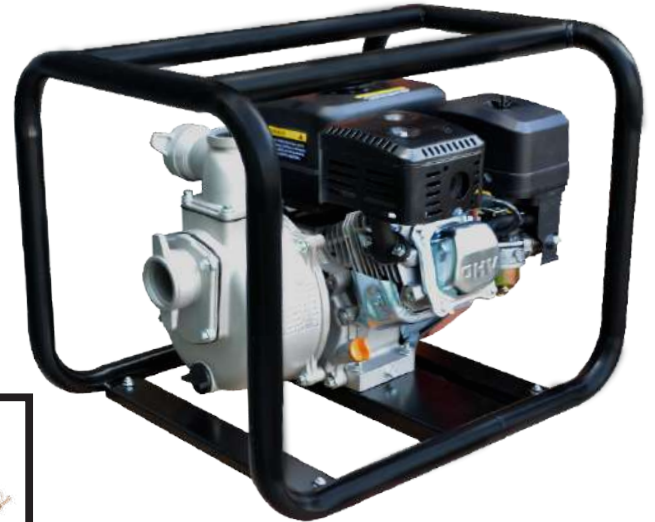

MBP20G

MODELO	MOTOR	HP	SUCC/DESC	ALTURA	LPM	PESO
<b>ML3M6</b>	MITSUBISHI®	6	3" / 3"	0 - 32 M	1,000 - 50	32 Kg
<b>MBP30G</b>	MITSUBISHI®	6	3" / 3"	0 - 30 M	1,000 - 50	30 Kg



ML3M6



> **SOLDADORA IGBT INVERTER, BIVOLTAJE INTELIGENTE, BOTÓN SELECTOR DE TIG/MMA**

MODELO	W220TIM
VOLTAJE DE ENTRADA	110/220V MONOFÁSICO
CORR. DE SAL. (AMPERAJE)	200 A
FRECUENCIA	60 HZ
PROTECCIÓN	IP21
PESO	2.9 Kg



**W220TIM**

· INCLUYE: PORTAELECTRODO, PINZA A TIERRA Y ANTORCHA TIG COMPLETA

**REVOLVEDORAS > 1 Saco**

MODELO	MOTOR	HP	CAPACIDAD	PESO
1CMKMT10	MITSUBISHI®	10	280 L	260 Kg
1CMKMT13	MITSUBISHI®	13	280 L	267 Kg



**1CMKM13**

**CORTADORAS DE CONCRETO**

MODELO	MOTOR	HP	TANQUE	PROF.	DISCO	PESO
17CC10MT	MITSUBISHI®	10	35 L	14 cm	12" a 18"	172 Kg
17CC13MT	MITSUBISHI®	13	35 L	14 cm	12" a 18"	177 Kg



**17CC10MT**

INCLUYE: DISCO DE 14"

**VIBRADOR DE CONCRETO**

MODELO	MOTOR	HP	CABEZAL	PESO
6CV6M	MITSUBISHI®	6	38 mm	47 Kg



**6CV6M**

INCLUYE: CHICOTE 6 M, JUEGO DE MUELAS CON COPLÉ



**HOSHI**



MODELO	250HCS20	361HCS25	361HCS28PA
HP	3.1 HP	4.6 HP	4.6 HP
CILINDRADA	45.4 cc	59 cc	59 cc
KW	3.4	3.4	3.4
TANQUE COMB.	0.77 L	0.77 L	0.77 L
BARRA	20"	25"	28" PUNTA PIÑON
PASO	.325	3/8"	3/8"
PESO	5 kg	5.6 kg	5.6 kg



250HCS20



361HCS25

MODELO	365HCS24	365HCS24PA	365HCS28PA	365HCS28PA
HP	4.6HP	4.6HP	4.6HP	4.6HP
CILINDRADA	65.1 cc	65.1 cc	65.1 cc	65.1 cc
KW	3.4	3.4	3.4	3.4
TANQUE COMB.	0.77 L	0.77 L	0.77 L	0.77 L
BARRA	24" SOLIDA	24" PUNTA PIÑON	28" SOLIDA	28" PUNTA PIÑON
PASO	3/8"	3/8"	3/8"	3/8"
PESO	9.5 kg	9.5 kg	10 Kg	10 Kg



365HCS24





# POLÍTICA DE GARANTÍAS

A partir de la fecha en que Usted compra a Antarix algún producto tiene 1 año para comercializarlos, y puede ser otorgada la garantía en los tiempos que a continuación se establecen.

## **A. Maquinara para construcción.**

Como son Rodillo Compactador, Cortadora para Concreto, Allanadora para Concreto, Regla vibratoria, Vibrador para Concreto, Chicote Vibrador, Cernidora, Pinta línea, Placa Compactadora, Carro Cargador Frontal, Revolvedora para Concreto con sistema de Cadena, la garantía es de 12 meses. En caso de Bailarinas, revolvedora ½ saco, vibrado eléctrico, Martillo demoledor la garantía es de seis meses y esta no aplica si el equipo esta quemado por una sobrecarga, por falta de protección térmica o por una mala instalación. Si el defecto es en el motor, consulte la garantía del fabricante mencionada en inciso M.

La garantía para Plantas de Luz Vekcer, se realizará bajo Contrato específico de “Garantía y Mantenimiento Preventivo”, firmado por el cliente final con copia de su factura.

Para el caso de las Revolvedoras de maquinaria ligera para construcción, otorgamos 12 meses de garantía a cambio físico excepto sus llantas, bandas, tirón, cubierta del motor, y en el motor. Dicha garantía a cambio físico es únicamente por defecto de fabricación en el funcionamiento de la olla (cremallera, volante, transmisión, engranes). Si el defecto es en el motor, consulte la garantía del fabricante mencionada en inciso M.

NOTA: Para revolvedoras en garantía deberán ser enviadas solo en transporte de Antarix el cual será coordinado por su vendedor de zona o en su caso revise política de fletes.

**B. Motobombas de agua, centrífugas o autocebantes.** Otorgamos 18 meses de garantía en la bomba o voluta para su reparación o cambio físico.

**C. Bombas sumergibles y de achique.** Tienen una garantía de 6 meses contra defecto de fabricación siempre y cuando no se encuentren quemadas a causa de una sobrecarga de voltaje por falta de protección térmica o mala instalación.

**D. Compresores.** Si el defecto es en los cabezales cuentan con 6 meses de garantía la cual consiste

en reparación nunca cambio físico, siempre y cuando no este golpeado o modificado. Si el defecto es en el motor consulte la garantía del fabricante mencionada en incisos L y M.

Para el caso de los compresores accionados por banda, solo deberá enviar el cabezal correspondiente para su diagnóstico, al adquirir un compresor de este tipo, usted acepta este compromiso para lo cual se le enviará una guía y en caso de que la garantía sea improcedente se harán los cargos a su cuenta.

Para el caso de los modelos CB2520 y CB5025, siempre deberá esperar a su vendedor. Si usted envía por paquetería el compresor completo o el cabezal, será cargado a su cuenta.

**E. Hidrolavadoras.** Otorgamos 6 meses de garantía en las cabezas la cual consiste en reparación nunca cambio físico. Si el defecto es en el motor, consulte la garantía del fabricante mencionada en incisos L y M.

**F. Generadores de luz.** En lo que respecta al alternador cuentan con 12 meses de garantía siempre y cuando no este quemado, golpeado o modificado. Si el defecto es en el motor, consulte la garantía del fabricante mencionada en incisos L y M.

**G. Maquinaria agrícola.** En caso de que la falla sea en la máquina (Picadoras, Molinos, Desgranadoras/ Deshojadoras) la garantía es de 6 meses, siempre se reciben a reparación nunca cambio físico. Si el defecto es en el motor, consulte la garantía del fabricante mencionada en incisos L y M.

**H. John Mersson de 20HP, 25 HP y Motocultores** otorgamos 12 meses de garantía en los tractores de 50HP, 75 HP se realizará bajo Contrato específico de Garantía y Mantenimiento Preventivo, otorgamos 6 meses de garantía en las fumigadoras de aguilonas, de turbina, e implementos agrícolas.

Para las Pipas de fumigación otorgamos 12 meses de garantía en la Serie A y 6 meses para la Serie B, la cual consiste en reparación. Si el defecto es en el motor, consulte la garantía del fabricante mencionada en inciso M.

**I. Productos que no tienen motor acoplado** como fumigadoras manuales, espolvoreadoras de fertilizantes otorgamos garantía de 6 meses de la siguiente

te forma:

1) A cambio físico si el producto se encuentra en buen estado y dentro de los 30 días de la fecha de venta.

2) Después de los 30 días a la fecha de venta opera la reparación.

3) En aspersores y cañones para riego otorgamos 12 meses de garantía siempre a reparación.

**J. Parihuelas.** Otorgamos 12 meses de garantía la cual consiste en reparación. Si el defecto es en el motor, consulte la garantía del fabricante mencionada en inciso M.

**K. Podadoras.** En caso de falla en él equipo, la garantía es de 12 meses en todas sus partes, excepto en las piezas de desgaste como son BANDAS, CUCHILLAS, etc. Y en ningún caso son a cambio físico, solo a reparación. En el motor opera la garantía que otorga el Fabricante del motor mencionada en inciso M.

#### **L. Motores Eléctricos Crek.**

En lo que respecta a los motores eléctricos Crek tienen la garantía de 12 meses, siempre y cuando no este quemado, golpeado o Modificado.

**M. Motores Diesel y Gasolina.** En los motores Ukura otorgamos 18 meses y en ningún caso son a cambio físico, solo a reparación.

Los motores Kohler consulte la garantía del fabricante, Para obtener la dirección y el número telefónico del centro de servicio Kohler más cercano, Ud. Puede llamar a los teléfonos de nuestras oficinas al (229) 201 2100 ext. 280 y 281 al Departamento de Servicio y Garantías o solicitarla por correo electrónico: [rservicio@antarix.com.mx](mailto:rservicio@antarix.com.mx) y/o [servicio1@antarix.com.mx](mailto:servicio1@antarix.com.mx)

**N. Productos Kinro/Hoshi.** Otorgamos 12 meses de garantía en todas sus partes excepto en las piezas de desgaste como son CABEZAL, CUCHILLAS, CADENAS, PIÑONES, BARRAS, TRANSMISIONES, PARTES ELECTRICAS, etc. y en ningún caso son a cambio físico, solo a reparación.

**Ñ. Productos Mitsubishi.** Otorgamos 18 meses de garantía, excepto en las piezas de desgaste como son CABEZAL, CUCHILLAS, CADENAS, PIÑONES, BARRAS, TRANSMISIONES, PARTES ELECTRICAS, etc. y en ningún caso son a cambio físico, solo a reparación.

#### **O. Productos BERGEN.**

1) Motobombas y motores de 4 tiempos otorgamos 12 meses de garantía solo a reparación.

2) Fumigadoras manuales otorgamos garantía de 3 meses de la siguiente forma: A cambio físico si el producto se encuentra en buen estado y dentro de los 30 días de la fecha de venta y a Reparación después de los 30 días a la fecha de venta.

3) Equipos con motores a 2 tiempos otorgamos 6 meses de garantía solo a reparación.

4) Los generadores otorgamos 6 meses de garantía solo a reparación, siempre y cuando el producto no esté quemado.

5) En la Parihuela otorgamos 6 meses. Si el defecto es en el motor aplica el inciso A de este apartado.

6) En Soldadoras otorgamos 6 meses de garantía en reparación.

Nota: No aplica garantía en piezas de desgaste como son porta electrodos, pinzas, cables y antorchas o equipos quemados por variaciones de voltajes, modificados o por mala instalación.

NOTA: en todos los equipos la garantía no aplica en piezas de desgaste como son CABEZAL, CUCHILLAS, CADENAS, PIÑONES, BARRAS, TRANSMISIONES, PARTES ELECTRICAS, etc.

#### **P. Soldadoras:**

1) En la línea PRO y HD otorgamos 18 meses de garantía en reparación o cambio según aplique.

2) En la línea Estándar otorgamos 6 meses de garantía en reparación o cambio según aplique.

Nota: no aplica en piezas de desgaste como son porta electrodos, pinzas, cables y antorchas o equipos quemados.

**Q. Línea de Carpintería Crek:** otorgamos 12 meses de garantía, no aplica en piezas de desgaste como son bandas, cuchillas y motores eléctricos quemados por variaciones de voltajes, modificados o mala instalación.

**R. Mangueras Descarga/Succión.** Otorgamos garantía de 6 meses siempre y cuando no se encuentre esta última aplastada, doblada y/o perforada por objetos.

#### **PROCEDIMIENTO PARA LAS GARANTIAS:**

I. Revise las condiciones generales de garantía establecidas en su Manual de Usuario y dicho reporte deberá contener el formato S1 (FORMATO DE RECEPCION DE EQUIPO PARA GARANTIAS).



II. Al recibir su mercancía revise que llegue en buenas condiciones.

\*\*\*Si sus paquetes llegan con golpes o raspaduras tómese fotos antes de firmar y anote en la Guía de Recepción de la paquetería las condiciones en las que llegaron.

\*MUY IMPORTANTE verifique que el número de paquetes que menciona su guía sea el mismo que está recibiendo.

\*Dentro de las siguientes 48 horas de haber recibido su paquete, debe reportar si existe algún faltante de accesorios o el producto está dañado.

\*Los 3 puntos anteriores se deben a que solo podemos reclamar a las paqueterías en un lapso no mayor a las 48hrs.

En el caso de las paqueterías nos es de gran ayuda la anotación que hicieron en la guía al recibir su paquete, al igual que la fotografías para dichos reclamos.

\*Este reporte lo debe hacer por escrito vía correo electrónico a su asesora de ventas telefónica o vendedor de zona, para tramitar dicha reclamación, de no hacerlo dentro del plazo indicado, no procederá su reclamo por los daños ni se repondrán faltantes.

\*Dicho reporte debe contener el (FORMATO POR MALOS MANEJOS DE LA MENSAJERIA / FORMATO DE RECLAMACION DE MERCANCIA FALTANTE O INCOMPLETA). Posteriormente revisada la información por parte de nuestro departamento de Servicio y Garantías y si el equipo se encuentra dentro de los periodos establecidos y condiciones indicadas, recibirá el Formato Carta de retorno o guía de retorno siempre y cuando el equipo tenga un peso menor a 70 kg. Ya que para los equipos con un peso Mayor a 70 Kg. la garantía no cubre el costo del flete de retorno y envío del equipo, usted deberá cubrirlo, se cotiza en el momento.

\* Es preciso señalar que si solicita el envío por una paquetería ajena distinta a las paqueterías con las que nosotros tenemos convenios, la mercancía siempre deberá viajar asegurada. ANTARIX no se hace responsable por los daños o reclamos causados por dichas paqueterías.

III. Las garantías no aplicarán por fallas causadas debido a un mal uso, por falta de mantenimiento indicado en los manuales de usuario, si al producto se le han hecho reparaciones o modificaciones por personal no autorizado, si se trata de piezas de des-

gaste normal de operación.

IV. La garantía no incluye costo de empaque o embalaje para su transportación a nuestras instalaciones, este gasto lo cubre usted.

V. Todo producto en Garantía debe enviarse dirigido al Departamento de Servicio y Garantías y debe cumplir con todos los requisitos solicitados en los formatos antes mencionados para proceder a otorgarla.

Nota 1: Envíe el equipo completo a nuestro Departamento de Servicio Técnico por medio del Formato Carta de Retorno o guía de retorno que se le proporcionará una vez que haya enviado los formatos según sea el caso, debidamente llenado y firmado. POR NINGUN MOTIVO ENVIE LOS EQUIPOS CON FLETE POR COBRAR, DE HACERLO DE ESTA MANERA, EL IMPORTE DE DICHO FLETE SE CARGARÁ A SU CUENTA (sin tarifa especial) SIN EXCEPCIÓN ALGUNA. El equipo reparado le será devuelto por la misma vía y forma, debiendo cumplir todos los puntos mencionados al final del formato S1 (Formato de Recepción de Equipo para Garantías).

VI. Para el caso de los distribuidores autorizados con Servicio Técnico Y Talleres de Servicio Autorizados, se llevará a cabo el trámite de garantía como lo indica el contrato.

VII. El formato CARTA DE RETORNO O GUIA DE RETORNO consiste en la carta de autorización que el Departamento de servicio y garantías le extiende vía correo electrónico para que usted pueda enviar su equipo sin cargo, tomando en cuenta que si no procede la garantía se le hará cargo por el costo del envío, retorno y reparación del mismo.

VIII. No se aceptan devoluciones de productos por motivos ajenos a garantías como son: no hay mercado, pérdida de venta, sobre inventario, etc.

Atentamente:

**Antarix IP S. de R. L. de C. V.**

# POLÍTICA DE FLETES

## 1.- CUENTAN CON FLETE PAGADO los productos que se encuentran en las siguientes secciones:

**KINRO** lo contenido en las páginas 6 a la 10 y de la 12 a la 16. Los modelos DK270, DK270D y KR1020EL solamente en múltiplos de 2 piezas para obtener flete gratis.

**ANTARIX** mangueras de descarga hasta 4”.

**KERHER** lo contenido en las páginas 48 a la 52, el modelo KT1120PRO se embarca solamente en múltiplos de 3 piezas para obtener el flete pagado. Las caretas de la página 53 se embarcan solamente en múltiplos de 6 piezas para obtener el flete pagado. Hidrolavadoras y cabezas de hidrolavadoras de la página 56 y 57.

**BERGEN** lo contenido de la página 68 a la 76, excepto generador GV6000EL y compresores CB2520 y CB5025. Las bombas MVP1000 y MVP1500 en múltiplos de 2 piezas para obtener flete gratis y las bombas AB8012 y AB2010 en múltiplos de 6 piezas.

**UKURA** lo contenido de la página 82 a la 86.

**PERAZZI** cañones de riego página 100, los aspersores P5, P5S, P10, P10S, P15, P15S se embarcan solamente en múltiplos de 10 piezas (teniendo la opción de combinar los modelos) para obtener el flete pagado. Los cañones P24, P24S, P25 Y P25S se embarcan solamente en múltiplos de 10 piezas (teniendo la opción de combinar los modelos) para obtener el flete pagado.

Fumigadoras manuales página 101. Los modelos AS3 y AS5 solamente en múltiplos de 12 piezas para obtener flete pagado. Los modelos AS20 y A427 solamente en múltiplos de 5 piezas para obtener flete pagado. Parihuelas pág. 102 y 103 excepto parihuelas de tanque PA160AUK7 y PP250AUK7.

**Kaaz-Mitsubishi** lo contenido en las páginas de la 120 a la 126, excepto revolventadoras, cortadoras y vibradores de concreto.

**HOSHI** lo contenido en la página 123.

Accesorios páginas 11, 17, 18, 45, 46, 53, 54, 55, 57, 104, 105, 106 y 118 no pagarán flete siempre y cuando el monto facturado sea mayor a \$2,000.00 antes de IVA.

**2.- CAUSAN FLETE** los productos no indicados en el Punto 1; tienen una tarifa preferencial por producto con las paqueterías que existan en su destino y con las cuales tenemos convenio, estas tarifas son a domicilio, con excepción de algunos destinos donde solamente se entrega a ocurre, en tal caso la tarifa no cambia.

En el caso de contar solamente con la entrega a ocurre en las paqueterías con las que tenemos convenio de tarifa preferencial, podemos cotizar con otra paquetería sin convenio que si entregue a domicilio en esa ciudad pero usted debe pagar la diferencia de precio.

Estas tarifas son individuales (aplican por cada producto) independientemente que el embalaje viaje en paquete con 2 o más piezas, salvo los paquetes expresamente así indicados.

Para el buen manejo de los productos tenemos la limitante de enviar un peso máximo de 70 kg.

**3.- LOS EQUIPOS DE MÁS DE 70 Kg** sólo se pueden enviar por fleteras o utilizando nuestros transportes en convenio expreso.

Todos los demás productos de nuestra lista que no cubren el punto 1 y 2, le sugerimos solicitarnos la cotización del flete por la compañía de transporte de su preferencia que tenga sucursal en la ciudad de Veracruz o bien pregunte por los convenios de flete con nuestros camiones.

La lista de precios de fletes se las hará llegar su asesor de ventas. **A LOS PRECIOS DE LOS FLETES NO SE LES APLICA NINGUN DESCUENTO, SON PRECIOS FINALES Y SON MAS I.V.A.**

Atentamente:

**Antarix IP S. de R. L. de C. V.**





ANTARIX IP S. DE R.L. DE C.V.

OFICINAS CENTRALES
AV. LAS PALMAS No. 100 LOTE 20 MZA. 12A CD. INDUSTRIAL BRUNO
PAGLIAI C.P. 91697, TEJERÍA, MPO. VERACRUZ, VER, MEX.
Tel. 01(229)201 21 00 | 01 800 714 5154 | www.antarix.com.mx

FORMATO S1
ORDEN DE SERVICIO:
Formato: F-SYG-02/01

Fecha: \_\_\_\_\_

S1 FORMATO DE RECEPCIÓN DE EQUIPO PARA GARANTÍAS

Form with sections: 1 DATOS DEL CLIENTE Y/O DISTRIBUIDOR, 2 RETORNO DEL EQUIPO (Cliente - Antarix), ENVIO DEL EQUIPO REPARADO (Antarix - Cliente). Includes fields for name, address, phone, product description, and return details.

IMPORTANTE:

- 1.- Toda la Información requerida en este Formato es OBLIGATORIO, para otorgar el servicio adecuado.
2.- De No cumplir con estos requisitos, No podrá llevarse a cabo la Garantía.
3.- Para reclamación de mercancía recibida en mal estado por parte de la Paquetería, debe informar dentro de las siguientes 48 hrs. después de su recepción.
4.- Por ningún motivo envíe los Equipos con Flete por Cobrar, de hacerlo de esta manera el importe será Cargado a su Cuenta SIN EXCEPCIÓN alguna.
5.- No envíe los Equipos con Aceite o Combustible.
6.- Favor de empacar correctamente, sino la Paquetería no aceptara dicho paquete y ANTARIX NO SE HACE RESPONSABLE.
7.- Si no Reporta ninguna Anomalia se tomara de Origen.
8.- Para los Equipos con un peso Mayor a 70 Kgs. No se otorgara Carta de Retorno SIN EXCEPCIÓN conforme a nuestra Política de Garantías.

Nombre y Firma del CLIENTE

Recibió y Verificó del Depto. de SYG



ANTARIX IP S. DE R.L. DE C.V.

AV. LAS PALMAS No. 100 LOTE 20 MZA. 12A CD. INDUSTRIAL BRUNO PAGLIAI C.P. 91697, TEJERÍA, MPO. VERACRUZ, VER, MEX.

Tel. 01(229)201 21 00 | 01 800 714 5154 | www.antarix.com.mx

**FORMATO DE RECLAMACIÓN**

FOLIO:

Formato: **F-SYG-10/00**

Fecha: \_\_\_\_\_

**POR MALOS MANEJOS DE LA MENSAJERÍA**

Nombre del cliente: \_\_\_\_\_

Teléfono: \_\_\_\_\_

**PAQUETERÍA**

Nombre \_\_\_\_\_

No. guía \_\_\_\_\_ Fecha de guía \_\_\_\_\_

No. de factura \_\_\_\_\_ fecha de factura \_\_\_\_\_

Categoría del cliente \_\_\_\_\_ Tipo de cliente Crédito  Contado

**PRODUCTO DAÑADO**

Código \_\_\_\_\_

Descripción \_\_\_\_\_

**DESCRIPCIÓN DEL PRODUCTO DAÑADO**

\_\_\_\_\_  
\_\_\_\_\_  
\_\_\_\_\_

**OBSERVACIONES**

\_\_\_\_\_  
\_\_\_\_\_  
\_\_\_\_\_

SOLICITA

AUTORIZA

ENTREGA





ANTARIX IP S. DE R.L. DE C.V.

OFICINAS CENTRALES
AV. LAS PALMAS NO. 100 LOTE 20 MZA. 12-A CD. INDUSTRIAL
BRUNO PAGLIAI C.P. 91697, TEJERIA, MPO. VERACRUZ, VER. MÉX.
Tel. 01 (229) 201 21 00 | 01 800 714 5154 | www.antarix.com.mx

FORMATO S2
FORMA DE COMPRA

Formato: F - VEN - 01/01

Fecha: \_\_\_\_\_ de \_\_\_\_\_ del \_\_\_\_\_

Hora: \_\_\_\_\_

Table with columns FACTURAR A and CONSIGNAR A. Rows include Razón Social, Contacto, Dirección, Ciudad, and Teléfono.

Table with columns CONDICIONES DE PAGO, MASTER, and AGENTE DE VENTAS/COORDINADOR.

Table with columns CANTIDAD, CÓDIGO, and CONCEPTO. Multiple empty rows for data entry.

OBSERVACIONES:

SUSCRIPTOR
Nombre y Firma

VENDEDOR
Nombre y Firma

# ANTARIX<sup>®</sup>

*Una mano segura con una mínima inversión*

**ANTARIX IP S. DE R.L. DE C.V.**  
**CALLE PALMAS #101 LOTE 20, MZA 12-A**  
**CD. INDUSTRIAL BRUNO PAGLIAI VERACRUZ, VER. MÉXICO C.P. 91697**  
**TEL. + 52 (229) 291 21 00**  
**[www.antarix.com.mx](http://www.antarix.com.mx)**